

TCL

Hi! Let's Get Started.

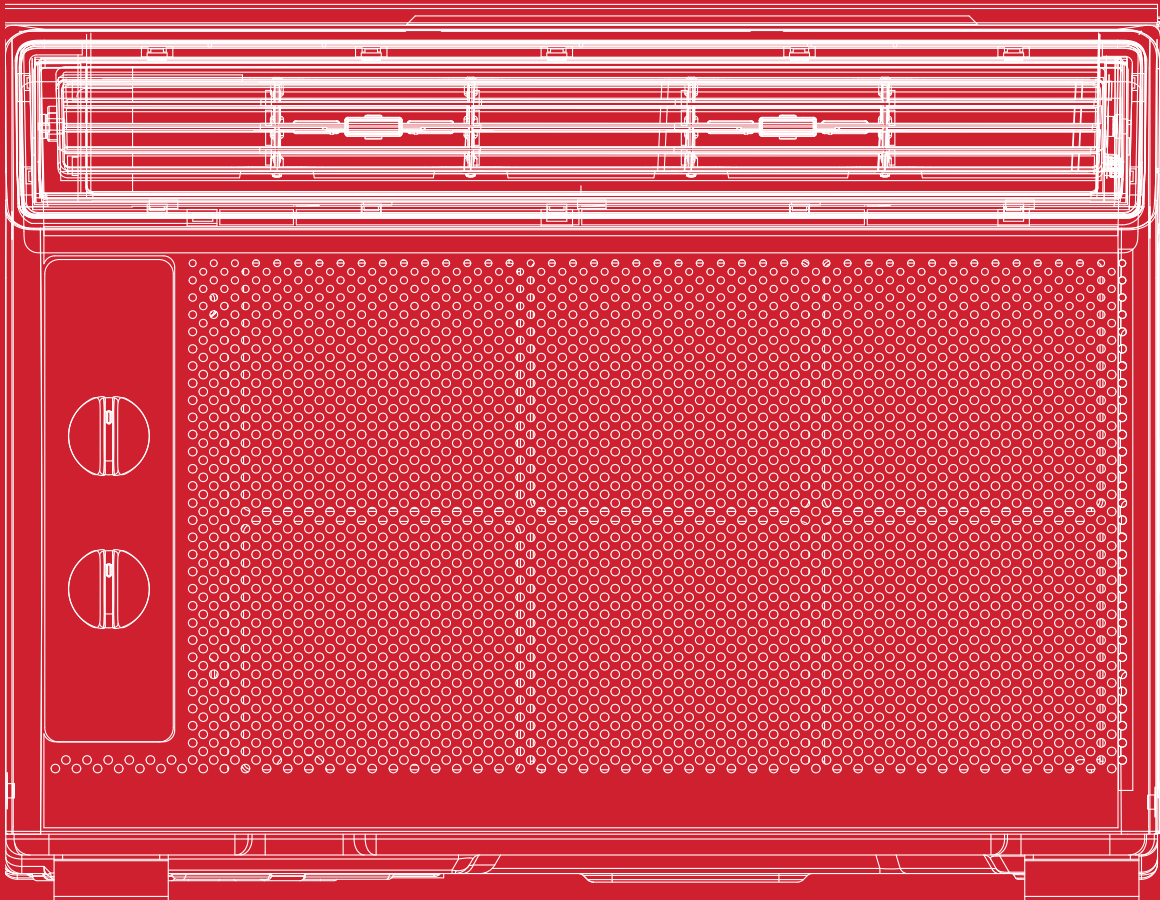

5K UM Mechanical Window AC
English / Spanish / French

Table of Contents

English

Register and Protect Your Purchase	3
Important Safety Instructions	4
What's in the Box.....	7
Let's Get Started!	8
Assembly and Installation	8
How to Control Your AC.....	10
Troubleshooting	11
Warranty Information.....	12

Spanish

Registre y proteja su compra.....	14
Instrucciones Importantes De Seguridad.....	15
Contenidos de la Caja	18
¡Comencemos!.....	19
Montaje e instalación.....	19
Cómo Manejar su Aire Acondicionado.....	21
Solución de Problemas	22
Información de garantía	23

French

Enregistrez et protégez votre achat	25
Consignes De Sécurité Importantes.....	26
Contenu de la boîte.....	29
C'est parti!.....	30
Assemblage et installation	30
Comment régler votre climatiseur	32
Conseils de dépannage	33
Informations de garantie.....	34

Register and protect your purchase

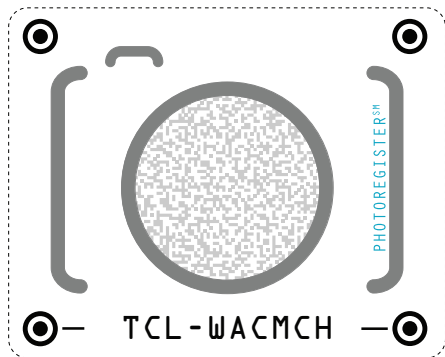

Register easily with your smartphone

Scan or text a photo of the camera icon to 71403

Or register online at register.tcl.com

Need help? Visit photoregister.com/help or text HELP to 71403

Add a TCL Protection Plan when you register your product and be covered from life's mishaps

Thank you for choosing TCL. We want your ownership experience to bring you as much joy as the product you purchased does, so we're offering you a special price on TCL Protection Plans when you purchase during registration. Add a TCL Protection Plan within your first 30 days of ownership to receive the best value and we'll make sure nothing gets in the way of you enjoying your new product.

Benefits & Description

	PROTECT	PLUS
Extended Manufacturer Coverage Extended parts & labor coverage for manufacturer defects.	Up To 4 Years	Up To 4 Years
Priority Service Free shipping and rapid turn-around time.	3-5 Days	3-5 Days
Product Replacement Free 1-time replacement if product cannot be fixed.	+	+
TCL Parts & Service Genuine TCL parts & factory certified service.	+	+
No Deductible \$0 out of pocket expense.	+	+
Accidental Damage Protection Coverage for drops, breaks and spills starts after 30 days.		+

*Extended service plans (i.e., "Protect" and "Plus" plans) are only offered in the United States (US). All TCL products continue to offer a limited consumer warranty in both the US and Canada. Please refer to the warranty section in this guide for additional details on warranty information.

IMPORTANT SAFETY INSTRUCTIONS

Before installing and using your air conditioner, please read this owner's manual carefully. Store this manual in a safe place for future reference. Your safety and the safety of others is very important to us. Please pay attention to all safety messages outlined in this owner's manual.

WARNING: To reduce the risk of fire, electrical shock or injury when using your air conditioner, follow the following basic precautions:

ELECTRICAL REQUIREMENTS

The electrical ratings for your air conditioner are listed on the model and serial number label located on the front left side of the unit (when facing the front).

REGISTER YOUR APPLIANCE

You can register your appliance online by going to register.tcl.com

Be sure to retain your original sales receipt. A valid proof of purchase is required for all warranty claims.

BATTERY WARNING STATEMENT

Do not mix old and new batteries and do not mix alkaline, standard (carbon-zinc) or rechargeable (ni-cad, ni-mh, etc.) batteries

Document your model and serial numbers here:

Model # _____ Serial # _____

You can locate your 20 digit serial number underneath the bar code (On the left hand side of the AC).

WARNING		Specific electrical requirements are shown in the diagram below. Follow the requirements below for the type of plug on the power supply cord.	
Electrical Shock Hazard Plug into a grounded 3 prong outlet. Do not remove the ground prong. Do not use an adapter Do not use an extension cord. Failure to follow these instructions can result in death, fire, or electrical shock	Wiring Requirements	Power Supply Cord	
	<ul style="list-style-type: none">• 115 Volt (103 min - 127 max)• (0-8 amps)• (10 amp time-delay fuse or circuit breaker)• Use on single outlet circuit only	<p>PREFERRED GROUNDING METHOD</p> 	

RECOMMENDED GROUND METHOD

For your personal safety, this air conditioner must be grounded. This air conditioner is equipped with a 3 prong power supply cord with a grounded plug. To minimize the possibility of electrical shock, the cord must be plugged into a 3 prong outlet and grounded in accordance with all local codes and ordinances. If a 3 prong outlet is not available, it is the customer's responsibility to have a properly grounded 3 prong outlet installed by a qualified electrician.

FCC CAUTION

This device complies with part 15 of the FCC Rules. Operation is subject to the following two conditions: (1) This device may not cause harmful interference, and (2) this device must accept any interference received, including interference that may cause undesired operation. Any Changes or modifications not expressly approved by the party responsible for compliance could void the user's authority to operate the equipment.

Note: This equipment has been tested and found to comply with the limits for a Class B digital device, pursuant to part 15 of the FCC Rules. These limits are designed to provide reasonable protection against harmful interference in a residential installation. This equipment generates uses and can radiate radio frequency energy and, if not installed and used in accordance with the instructions, may cause harmful interference to radio communications. However, there is no guarantee that interference will not occur in a particular installation. If this equipment does cause harmful interference to radio or television reception, which can be determined by turning the equipment off and on, the user is encouraged to try to correct the interference by one or more of the following measures:

- Reorient or relocate the receiving antenna.
 - Increase the separation between the equipment and receiver.
 - Connect the equipment into an outlet on a circuit different from that to which the receiver is connected.
 - Consult the dealer or an experienced radio/TV technician for help.
- The distance between user and device should be no less than 20cm.

DO NOT RETURN TO STORE

**WE ARE
READY TO
HELP** contact us first
with any questions



TCL SUPPORT:
www.tclusa.com/support
1-800-825-6747



**TAKE CARE WHEN REMOVING
THE AIR CONDITIONING UNIT**

INSTALLATION MANUAL---Important considerations

When compared with other refrigerants, R32 is more environmentally friendly. Please use this product as instructed. This refrigerant is flammable and may combust under certain conditions, however when this product is used as directed these risks are significantly reduced. Always consult with a trained professional when maintaining or repairing an air conditioner.

Warning

- Please read the manual before installing, using, or conducting maintenance.
- Do not use means to accelerate the defrosting process or to clean, other than those recommended by the manufacturer.
- Be aware that refrigerants may not contain an odor.
- Do not pierce or burn the appliance.
- The appliance shall be stored in a room without continuously operating sources (for example: open flames, an operating ignition gas appliance or an operating electric heater).
- Please contact the nearest after-sale service center when maintenance is necessary. At the time of maintenance, the maintenance personnel must strictly comply with the Operation
- Manual provided by the corresponding manufacturer and any non-professional is prohibited to maintain the air conditioner.
- It is necessary to comply with the provisions of gas-related federal, state, and local laws and regulations.
- It is necessary to clear away the refrigerant in the system when maintaining or recycling an air conditioner by a trained professional.



Warning: flammable
& Dangerous



Read the user manual



Read the installation
manual



Read the
service manual

Important Considerations

- **The air conditioner you buy must be installed by professional personnel** and the "Installation manual" is used only for the professional installation personnel!
- The installation specifications should be subject to our after-sale service regulations.
- When filling the flammable refrigerant, please use caution to avoid serious injury.
- A leak test must be done after the installation is completed.
- It is a must to perform the safety inspection before maintaining or repairing an air conditioner using flammable refrigerant in order to ensure that the fire risk is reduced to a minimum.
- Requirements for the total weight of filled refrigerant and the area of a room to be equipped with an air conditioner (are shown as in the following Tables GG.1 and GG.2)



The maximum charge and the required minimum floor area

$m_1 = (4 \text{ m}^3) \times \text{LFL}$, $m_2 = (26 \text{ m}^3) \times \text{LFL}$, $m_3 = (130 \text{ m}^3) \times \text{LFL}$

Where LFL is the lower flammable limit in kg/ m³, R290 LFL is 0.038 kg/ m³, R32 LFL is 0.038 kg/ m³.

For the appliances with a charge amount $m_1 < M = m_2$:

The maximum charge in a room shall be in accordance with the following: $m_{\text{max}} = 2.5 \times (\text{LFL})^{(5/4)} \times h_0 \times (A)^{1/2}$

The required minimum floor area A_{min} to install an appliance with refrigerant charge M (kg) shall be in accordance with following: $A_{\text{min}} = (M / (2.5 \times (\text{LFL})^{(5/4)} \times h_0))^2$

Where:

m_{max} is the allowable maximum charge in a room, in kg;

M is the refrigerant charge amount in appliance, in kg;

A_{min} is the required minimum room area, in m²;

A is the room area, in m²;

LFL is the lower flammable limit, in kg/m³;

h_0 is the installation height of the appliance, in meters for calculating m_{max} or A_{min} , 1.8 m for wall mounted;

Table GG.1 - Maximum charge (kg)

Category	LFL (kg/m ₃)	h _o (m)	Floor area (m ₂)						
			4	7	10	15	20	30	50
R32	0,306	0,6	0,68	0,9	1,08	0,32	1,53	1,87	2,41
		1	1,14	1,51	1,8	2,2	2,54	3,12	4,02
		1,8	2,05	2,71	3,24	3,97	4,58	5,61	7,254
		2,2	2,5	3,31	3,96	4,85	5,6	6,86	8,85

Table GG.2 - Minimum room area (m2)

Category	LFL (kg/m ₃)	h _o (m)	Charge amount (M) (kg) Minimum room area (m2)						
			1,224 kg	1,836 kg	2,448 kg	3,672 kg	4,896 kg	6,12 kg	7,956 kg
R32	0,306	0,6		29	51	116	206	321	543
		1		10	19	42	74	116	196
		1,8		3	6	13	23	36	60
		2,2		2	4	0	15	24	40

Installation Safety Principles

1. Site Safety

Open Flames Prohibited



Ventilation Necessary



2. Operation Safety

Mind Static Electricity



Open Flames Prohibited

Must wear protective clothing and anti-static gloves

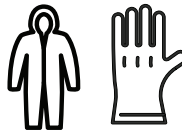

Don't use mobile phone



3. Installation Safety

- Refrigerant Leak Detector
- Appropriate Installation Location







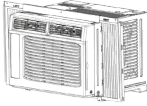

The left picture is the schematic diagram of a refrigerant leak detector.

Please note that:

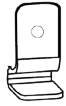
1. The installation site should be in a well-ventilated area.
2. The sites for installing and maintaining an air conditioner using Refrigerant R32 should be free from open fire or welding, smoking, drying oven or any other heat source higher than 548°C which easily produces open fire.
3. When installing an air conditioner, it is necessary to take appropriate anti-static measures such as wear anti-static clothing and/or gloves.
4. Installation or maintenance location should not be surrounded by obstacles or close to any heat source, flammable, and/or explosive areas or objects.
5. If the product suers refrigerant leak during the installation, all personnel should go out till the refrigerant leaks completely for 15 minutes. If the product is damaged, a professional must carry such damages product back to the maintenance station. It is prohibited to weld the refrigerant pipe or conduct other operations on the contaminated site.
6. The air conditioner unit needs to sit on a flat even surface.
7. It is necessary to avoid the places where there are other electrical products, power switch plugs and sockets, kitchen cabinet, bed, sofa and other valuables directly under the lines on two sides of the indoor unit.
8. Any ventilation openings of unit should be free from obstructions.

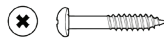
What's in the Box

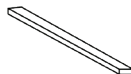
NO.	APPEARANCE	PART NAME	QUANTITY
1		Top Rail	1
2		AC Unit	1
3		Filler Panels (with "Left" & "Right" remark)	2
4		Sash Lock	1
5		Lock Frame	2
6		3/8" Screws	4
7		1/2" Screws	3
8		3/4" Screws	4
9		Window Sash Seal	1
10		Foam Top Window Gasket	1

Tip! Before unboxing, cut the tape along the top of the box to loosen contents inside. Once you lift and remove the box, check the inside of the box as some parts may be stuck at the top. You can find the screws and other parts located in the tray beneath the AC unit.

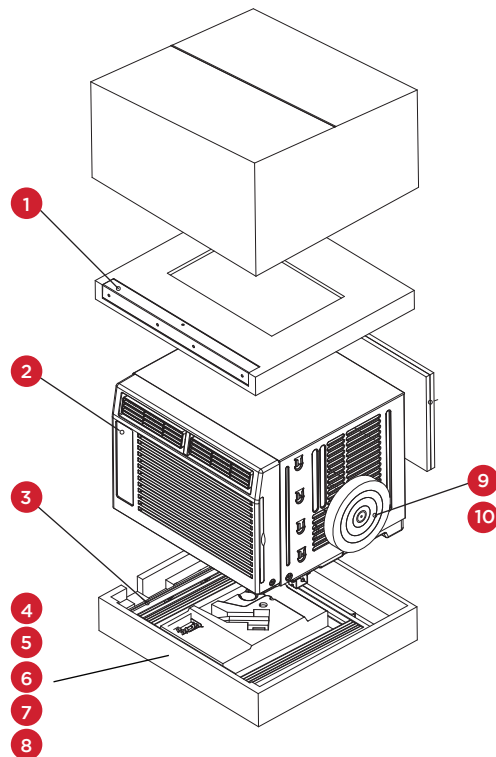

Let's Get Started!

Step 1: Testing

Before installing your AC, let's test it to make sure it works properly and your outlet has the proper power level. First, place it on a flat surface, plug it directly into a wall outlet (never use a power strip or other device), and turn it on. Next, put the mode to High Cool ❄️ and set the temperature to Max Cool 7. After 3 minutes, the AC should be blowing cool air. If so, please continue on to the next step. If not, please go to the Troubleshooting tips at the back of this guide or visit support.tcl.com/us for additional help.

Step 2: Installation

A few quick notes before installing:

- This unit is made to fit inside a standard double-hung window between the sizes of 23" and 36".
- Check the size of your window before installing. The air conditioner can be installed without the accordion panels to fit in a narrower window opening.
- The Lower Sash (the lower part of the window that moves up and down) must allow for 14.5" of vertical clearance when open.
- The electrical outlet must be within reach of the power cord.

1. Use the included (4) 3/8" screws to fasten the top mounting rail to the unit.

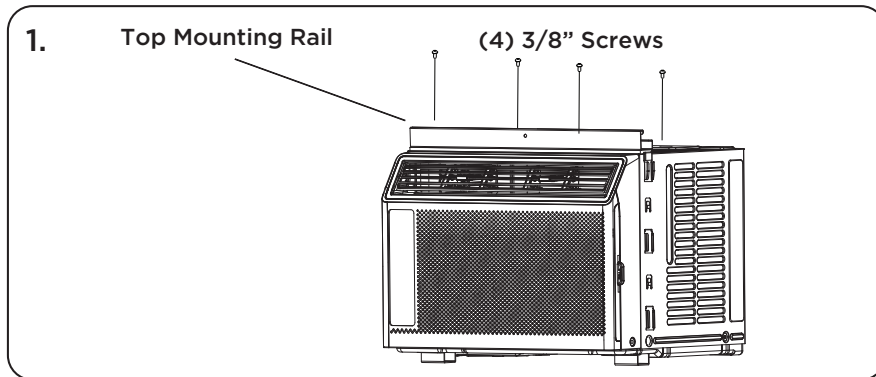

2. Fasten the accordion style window panel expander pieces to the unit. They are marked "Right" and "Left". Pull the leading edge of them to its maximum width (Fig 2a). Then slide the panel expanders into the grooved notches (slide downward) on the sides of the unit (Fig 2b), and make sure they are inserted into the metal rails tightly (Fig 2c).

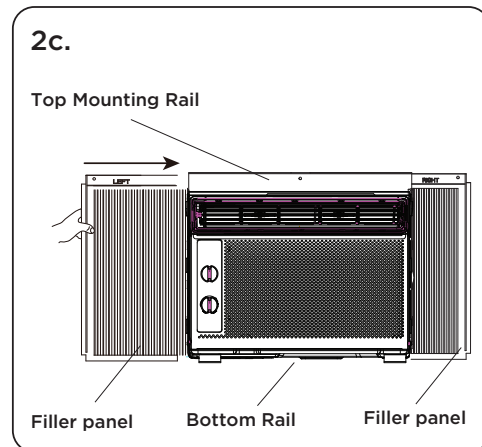
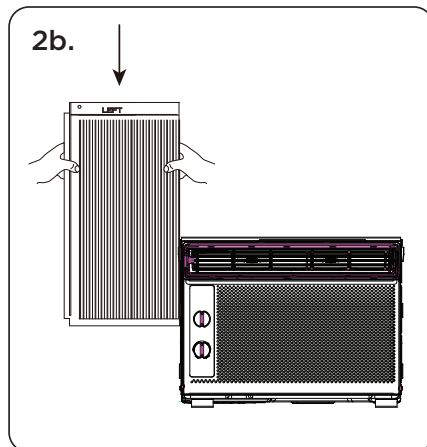
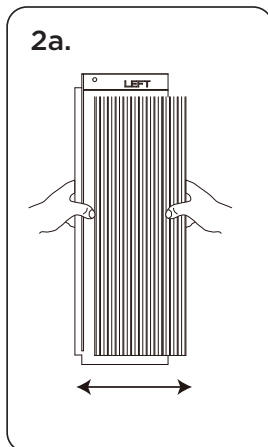

- 3.** Carefully place the window air conditioner into the window where it is to be installed (2 people are recommended for this step). Close the window securely. The AC unit should be slightly tilted to the outside area to allow water to drain out from the unit.

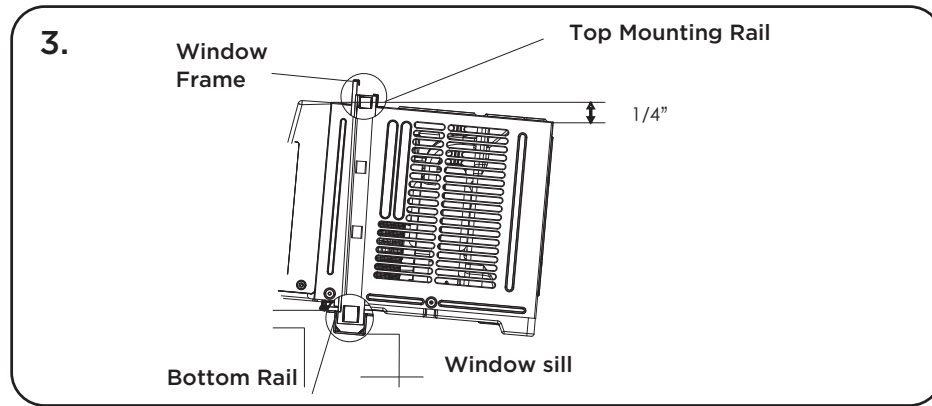

- 4a.** Fasten the air conditioner to the window frame, using the included 1/2" screws. Fasten each of the panel extenders (Left and Right). You may have to drill a pilot hole in the window frame to fasten these screws to the window sash.

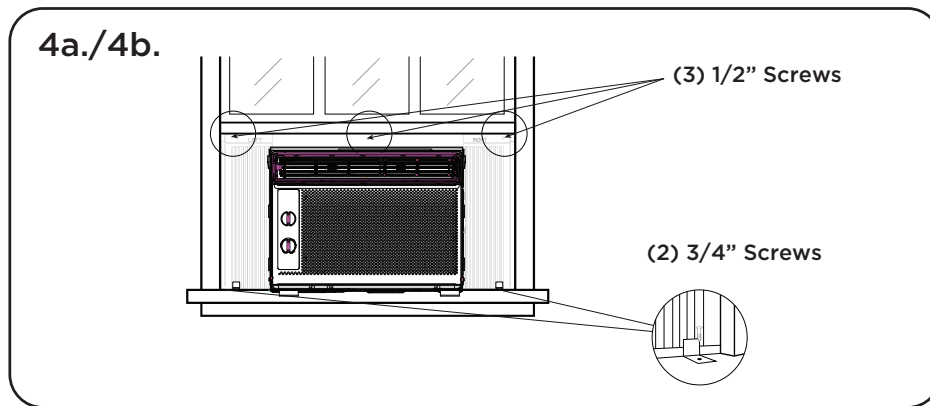

- 4b.** Attach the lock frame between the panel extender and the window sill and fasten them together with the included 3/4" locking screw. Repeat for each side.
- 4c.** Attach the sash lock between the top of the sliding window and window frame, using 1 of the included 3/4" screw to secure the window closed.

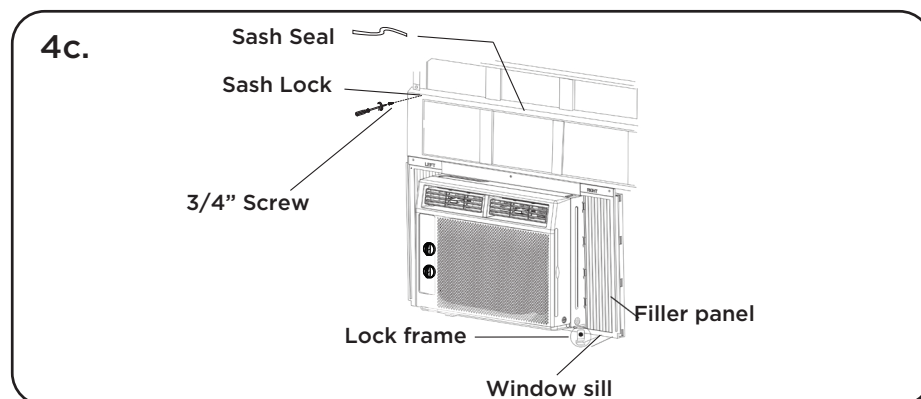

- 4d.** To prevent outside air from entering the room, insert the foam top window gasket, cut to the width of the window.

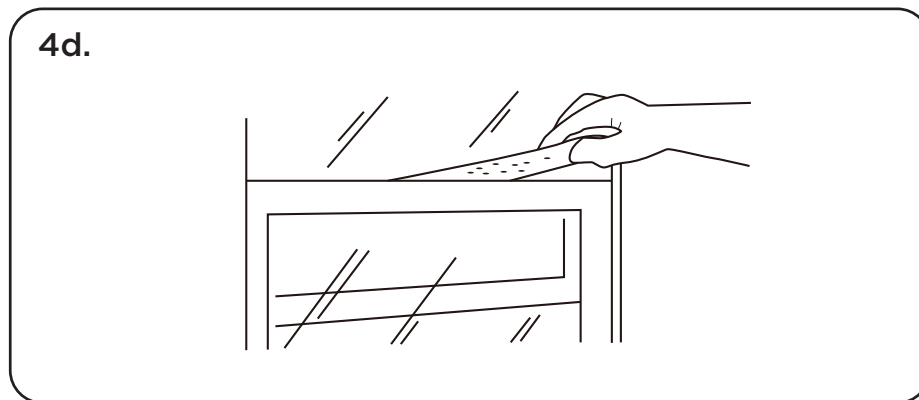

5. Plug the unit into the electrical outlet as specified above in the electrical requirements. Move the control to the COOL mode.

How to Control Your AC

All the basics you need to know to stay cool!

1. **Power** - Turn on the unit by rotating the MODE dial to the desired setting.
2. **Cooling Mode** - For maximum cooling, set the MODE dial to ❄️. In HIGH COOL mode, the fan will automatically go to high. This will circulate the air throughout the room.
3. **Fan Mode** - For fan only modes choose either 🌀, or 🌀. The air conditioner will not cool the room in fan mode.
4. **Thermostat** - Turn the TEMP dial to set the desired room temperature. For maximum cooling, turn the TEMP dial to “7” (Max Cool).
5. **Directional Vents** - To direct the air flow, use the horizontal lever to control the horizontal (sideways) motion, and move the air deflector to control the vertical (up/down) direction.
6. **Minimize Wear and Tear** - To minimize wear and tear, wait at least 3 minutes before changing MODES. This will prevent the compressor from overheating and the circuit breaker from tripping.
7. **Filter** - It is recommended you clean your filter monthly. Remove the filter by sliding it out of the front right side of the air conditioner. Gently wash it with a mild dish washing detergent and let dry completely before reinstalling it into the AC.

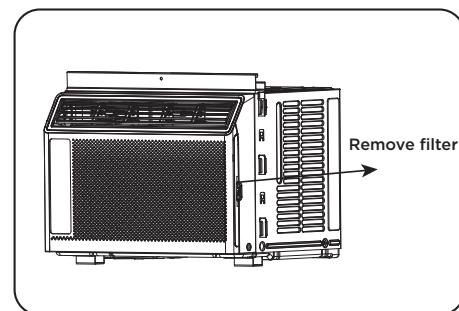

Normal Operating Sounds

You may hear a pinging noise, caused by the water hitting the condenser on rainy days, or when the humidity is high. This design feature helps remove moisture and increase efficiency.

You may hear the thermostat click when the compressor cycles on and off. Water will collect in the base pan on rainy days, or high humidity days. The water may overflow and drip from the unit on the outside. The fan may run, even when the compressor is not on.

Troubleshooting

Having trouble completing installation? Don't worry, it's usually an easy fix.

PROBLEM	POSSIBLE CAUSES	SOLUTIONS
Air Conditioner will not start	Air conditioner is unplugged	<ul style="list-style-type: none"> • Make sure the air conditioner plug is pushed completely into the outlet
	Fuse is blown/circuit breaker is tripped	<ul style="list-style-type: none"> • Check the house fuse/circuit breaker box and replace the fuse or reset the breaker
	Power Failure	<ul style="list-style-type: none"> • The unit will automatically re-start when power is restored • There is a protective time delay (approx. 3 minutes) to prevent damage to the compressor. For this reason, the unit may not start normal cooling for 3 minutes after it is turned back on.
	Current interrupter device is tripped	<ul style="list-style-type: none"> • Press the RESET button located on the power cord plug • If the RESET button will not stay engaged, discontinue use of the air conditioner and contact a qualified service technician
Air Conditioner does not cool as it should	Airflow is restricted	<ul style="list-style-type: none"> • Make sure there are no curtains, blinds, or furniture blocking the front of the air conditioner
	Temperature control may not be set correctly	<ul style="list-style-type: none"> • Lower the set thermostat temperature
	Air filter is dirty	<ul style="list-style-type: none"> • Clean the filter. See the Cleaning and Care Section of the manual
	Room may be too warm	<ul style="list-style-type: none"> • Please allow time for the room to cool down after turning on the air conditioner
	Cold air is escaping	<ul style="list-style-type: none"> • Check for open furnace registers and cold air returns
	Cooling Coils are frozen	<ul style="list-style-type: none"> • See "Air Conditioner Freezing Up" below
Air Conditioner is freezing up	Ice blocks the air flow and stops the air conditioner from cooling the room	<ul style="list-style-type: none"> • Set the MODE to HIGH FAN or HIGH COOL and set the thermostat to a higher temperature
Water is dripping outside	Hot and humid weather	<ul style="list-style-type: none"> • This is normal
Water is dripping inside the room	Air conditioner is not correctly tilted outside	<ul style="list-style-type: none"> • For proper water drainage, make sure the air conditioner is slightly tilted downward from the front of the unit to the rear
Water collects in the base pan	Moisture removed from the air is draining into the base pan	<ul style="list-style-type: none"> • This is normal for a short period in areas with low humidity and normal for a longer period in areas with high humidity

TCL NORTH AMERICA LIMITED WARRANTY

All New TCL Product Models including LCD/LED Televisions, Sound Bars, and Appliances including Window Air Conditioners, Portable and Through-The-Wall Air Conditioners, Dehumidifiers, Air Purifiers, and Robot Vacuums (each individually referred to as a "Product" or "Unit", and together referred to as the "Products").

What your warranty covers: Defects in materials or workmanship to the original owner of this TCL Product when purchased as new from an Authorized Dealer of TCL brand Products in the United States and packaged with this warranty statement.

New Products (Non-Commercial Use)

For how long after your purchase: One (1) year from date of purchase for parts and labor for non-commercial use.

New Products (Commercial Use)

For how long after your purchase: Six (6) months from date of purchase for parts and labor for commercial use.

Commercial use includes, but is not limited to, the use of this Product in a commercial or business environment, the use of this Product in an institution or for institutional purposes, or other commercial purposes including rental purposes.

What we will do

At TCL's discretion, (1) pay an Authorized TCL Service Center for both labor charges and parts to repair your Product, or (2) replace your Product with a new or refurbished/remanufactured equivalent value Product. The decision to repair or replace will be made solely by TCL. See section entitled "How to get service."

How to get service

- Before submitting a request for warranty service, please visit support.tcl.com for helpful FAQs and additional troubleshooting suggestions.
- To get warranty service, contact TCL Customer Support by visiting support.tcl.com/contact-us. Please have your Product type, model number, serial number, and ZIP code ready. Troubleshooting and prior approval from a TCL representative MUST occur before sending in your Product to a TCL Service Center.
- A representative must troubleshoot your problem over the telephone, via chat, or through e-mail before receiving service. If it is determined that your Unit requires service, the service location will be at the sole discretion of TCL based upon the Limited Warranty Statement.
- At the sole discretion of TCL, television screen sizes 43-inches and smaller will either be repaired at an Authorized TCL Service Center or directly exchanged for a new or refurbished/re-certified Unit. At the sole discretion of TCL, television screen sizes 44-inches or larger will either be repaired or directly exchanged for a new or refurbished/re-certified Unit at an Authorized TCL Service Center or in-home. At the sole discretion of TCL, Sound Bars, and Appliances including Window Air Conditioners, Portable and Through-The-Wall Air Conditioners, Dehumidifiers, Air Purifiers, and Robot Vacuums will either be repaired or directly exchanged for a new or refurbished/re-certified Unit at an Authorized TCL Service Center or in-home. In the event of a service visit where the on-site technician, in his-her sole discretion, deems the home or property conditions to be hazardous and/or unsafe, TCL reserves the right to cancel or re-schedule the service visit, or opt for an exchange of the in-warranty Unit for a refurbished/re-certified Unit in lieu of the in-home service visit.
- TCL is not responsible for transportation costs for warranty coverage, including but not limited to Unit repair or replacement, to the Authorized TCL Service Center or TCL-designated address. However, TCL will pay for return shipping to a United States address only. TCL will provide instructions for packaging and shipping the Unit to the Authorized TCL Service Center or TCL-designated address. Units that are improperly packed and damaged during shipping are not covered under your limited Product warranty.
- Proof of purchase in the form of a bill of sale or receipted invoice from an Authorized Dealer which is evidence that the Product is within the warranty period must be presented to obtain warranty service.
- In the event that a Unit is to be replaced, a picture of the back of the Unit showing the model and serial number and picture of the Product issue itself may be required.
- PRE-AUTHORIZATION MUST BE OBTAINED BEFORE (1) SENDING ANY PRODUCT TO AN AUTHORIZED TCL SERVICE CENTER, OR (2) OBTAINING ANY IN-HOME REPAIR/REPLACEMENT/RENTAL SERVICES.

What your warranty does not cover

- A Unit sold in "As-Is", "Used", "Factory Reconditioned", "Factory Re-Certified", or "Refurbished", condition or with faults.
- Damage caused by transportation or handling, including damage during shipment from a Retailer (please contact your Retailer for assistance).
- Extended Service Plans purchased from Retailers. Please contact your Retailer for assistance.
- Customer instruction. (Your Owner's Manual describes how to install, adjust, and operate your Unit. Any additional information should be obtained from your Authorized Dealer).
- Service calls to your home for delivery or pick-up, installation, instruction, replacement of house fuses, connection of house wiring or plumbing, or to correct unauthorized repairs.
- Installation and related adjustments, or damage resulting from installation.
- Damage resulting from non-approved installation or repair methods.
- Failure of the Product to perform due to signal reception problems not caused by your Unit, or due to power failures or interruptions, or inadequate electrical service.
- Damage from misuse, abuse, neglect, insects, normal wear and tear, cosmetic damage, mishandling, faulty installation, inadequate electrical wiring, or power line surges.
- Damage caused by operating the Product in a corrosive or wet atmosphere.
- Markings or images on the television's panel resulting from viewing fixed images (including but not limited to certain 4:3 images on wide screen televisions, or data or images in fixed screen locations from banners, video games, or certain broadcast networks).
- Units that have original factory serial numbers that are unreadable or missing, or that have been changed, defaced, or altered in any manner.
- Batteries.
- A television that has been modified or incorporated into other Products, or that has had the serial number removed or altered.
- Use of accessories or components that are not compatible with this Product.
- A Unit purchased or serviced outside of the United States.
- Costs of shipping the Unit to the Authorized TCL Service Center or TCL-designated address. TCL will pay for return shipping to the customer to a United States address only.
- Acts of nature or God (as illustrative examples and for the avoidance of doubt, such acts of nature or God include but are not limited to damage caused by earthquakes, fires, lightning, or flood whether caused by nature or humans).
- Special, incidental, or consequential damages.

LIMITATION OF WARRANTY

- THE WARRANTY STATED ABOVE IS THE ONLY WARRANTY APPLICABLE TO THIS PRODUCT. NO VERBAL OR
- WRITTEN INFORMATION GIVEN BY TTE TECHNOLOGY, INC. DBA TCL NORTH AMERICA, ITS AGENTS OR EMPLOYEES SHALL CREATE A GUARANTY OR IN ANY WAY INCREASE OR MODIFY THE SCOPE OF THIS WARRANTY.
- REPAIR OR REPLACEMENT AS PROVIDED UNDER THIS WARRANTY IS THE EXCLUSIVE REMEDY OF THE CONSUMER. TTE TECHNOLOGY, INC. DBA TCL NORTH AMERICA SHALL NOT BE LIABLE FOR SPECIAL, INCIDENTAL, OR CONSEQUENTIAL DAMAGES RESULTING FROM THE USE OF THIS PRODUCT OR ARISING OUT OF ANY BREACH OF ANY EXPRESS OR IMPLIED WARRANTY ON THIS PRODUCT. THIS DISCLAIMER OF WARRANTIES AND LIMITED WARRANTY ARE GOVERNED BY THE LAWS OF THE STATE OF CALIFORNIA. EXCEPT TO THE EXTENT PROHIBITED BY APPLICABLE LAW, ANY IMPLIED WARRANTY OF MERCHANTABILITY OR FITNESS FOR A PARTICULAR PURPOSE ON THIS PRODUCT IS LIMITED TO THE APPLICABLE WARRANTY AND WARRANTY PERIOD SET FORTH ABOVE. THIS WARRANTY IS SUBJECT TO CHANGE WITHOUT NOTICE. PLEASE VISIT WWW.TCL.COM TO VIEW THE MOST CURRENT VERSION.

How State Law relates to this warranty

- Some states may not allow the exclusion or limitation of incidental or consequential damages, or limitations on how long an implied warranty lasts, so the above limitations or exclusions may not apply to you.
- This warranty gives you specific legal rights, and you also may have other rights that vary from state to state.

If you purchased your Unit outside of the United States or seek warranty service coverage outside of the United States, this warranty does not apply. Contact your dealer for warranty information. Service calls which do not involve defective materials or workmanship are not covered by this limited warranty. Costs of such service calls are the sole responsibility of the purchaser.

TCL

¡Hola! Comencemos.

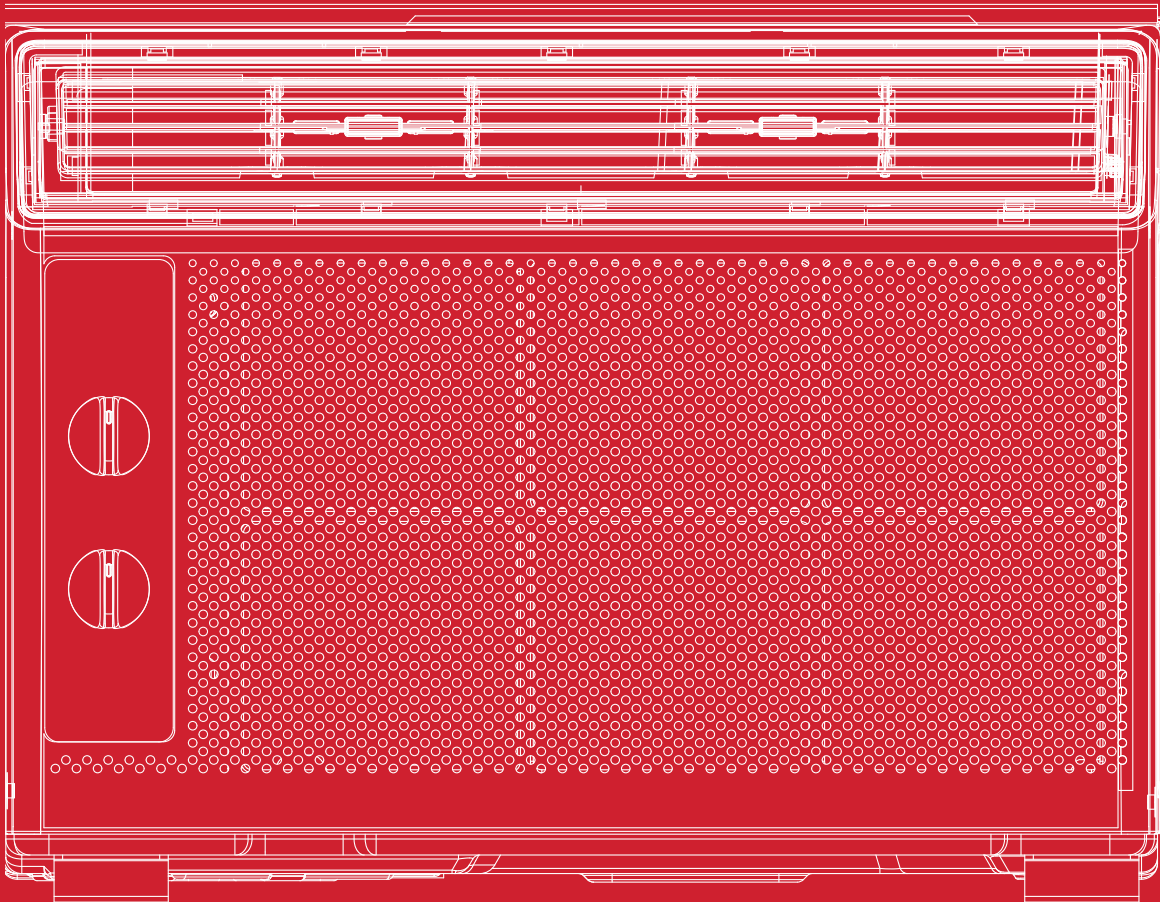

Acondicionador de Aire de Ventana 5K - UM

Registre y proteja su compra

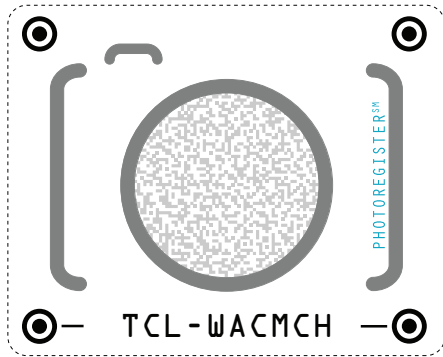

Regístrese fácilmente con su teléfono inteligente

Escanee o envíe un mensaje de texto con una foto del icono de la cámara al 71403

O regístrese en línea en register.tcl.com

¿Necesita ayuda? Visite photoregister.com/help o envíe un mensaje de texto que diga HELP al 71403

Agregue un Plan de protección de TCL cuando registre el producto, a fin de contar con cobertura contra los contratiempos que la vida presenta.

Gracias por elegir TCL. Queremos que disfrute de la experiencia de propiedad tanto como disfruta del producto adquirido, por lo que, cuando realice la compra, le ofreceremos un precio especial en planes de protección de TCL durante el registro. Agregue un Plan de protección TCL dentro de los primeros 30 días de ser propietario para recibir el mejor valor y nos aseguraremos de que nada se interponga en el camino para que disfrute de su nuevo producto.

Beneficios y descripción

PROTECT

PLUS

Cobertura extendida del fabricante

Cobertura ampliada de piezas y mano de obra por defectos de fabricación.

Hasta 4 años

Hasta 4 años

Servicio prioritario

Envío gratuito y tiempo de respuesta rápido.

De 3 a 5 días

De 3 a 5 días

Reemplazo del producto

1 reemplazo gratuito si el producto no se puede reparar.



Piezas y servicio TCL

Piezas TCL originales y servicio certificado de fábrica.



No deducible

\$0 de gastos de bolsillo.



Protección contra daños accidentales

La cobertura para caídas, roturas y derrames comienza después de 30 días.



*Los planes de servicio extendido (es decir, los planes "Protect" y "Plus") solo se ofrecen en los Estados Unidos (EE. UU.). Todos los productos de TCL continúan ofreciendo una garantía limitada al consumidor tanto en los EE. UU. como en Canadá. Consulte la sección de garantía de esta guía para obtener más información sobre la garantía.

INSTRUCCIONES IMPORTANTES DE SEGURIDAD

Antes de instalar y usar su aire acondicionado, lea detenidamente este manual. Conserve este manual en un lugar seguro para futuras consultas. Su seguridad y la de los demás son muy importantes para nosotros.

Por favor, preste atención a todos los mensajes de seguridad descritos en este manual.

ADVERTENCIA: Para reducir el riesgo de incendio, descarga eléctrica o lesiones al usar su aire acondicionado, ajústese a las siguientes precauciones básicas:

REQUISITOS ELÉCTRICOS

Las clasificaciones eléctricas para su acondicionador de aire se detallan en la etiqueta del modelo y el número de serie, ubicados en el lado frontal izquierdo de la unidad (vista de frente).

REGISTRE SU APARATO

Puede registrar su dispositivo en línea, visitando register.tcl.com

Asegúrese de conservar su recibo de compra original. Se requiere un comprobante de compra válido para todos los reclamos de garantía.

Documente aquí su modelo y números de serie:

N° de modelo _____ N° de serie _____

Puede ubicar su número de serie de 20 dígitos debajo del código de barras (En el lado izquierdo del sistema de aire acondicionado).

ADVERTENCIA

Los requisitos eléctricos específicos se muestran en el siguiente diagrama. Cumpla los siguientes requisitos en relación al tipo de enchufe en el cable de alimentación.

Peligro de Descarga Eléctrica

Enchufar a un tomacorrientes de 3 terminales con conexión a tierra.
No quite el terminal de tierra.
No use un adaptador
No utilice un cable alargador.
No seguir estas instrucciones puede provocar la muerte, un incendio o una descarga eléctrica.

Requerimientos del Cableado

- 115 Voltios (103 min - 127 max)
- (0-8 amperios)
- (fusible de retardo de 10 amperios o disyuntor)
- Utilicelo sólo en el circuito de una sola salida

Cable de Alimentación

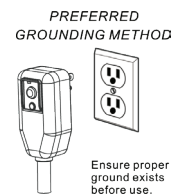

MÉTODO DE PUESTA A TIERRA RECOMENDADO

Para su seguridad personal, este aire acondicionado debe estar conectado a tierra.

Este aire acondicionado está equipado con un cable de alimentación de 3 terminales con un enchufe con conexión a tierra. Para minimizar la posibilidad de descarga eléctrica, el cable debe enchufarse a un tomacorrientes de 3 clavijas y conectarse a tierra de acuerdo con todos los códigos y ordenanzas locales. Si no hay disponible un tomacorrientes de 3 terminales, es responsabilidad del cliente que un electricista calificado instale un tomacorrientes de 3 terminales debidamente conectado a tierra.

NO LO DEVUELVA A LA TIENDA

ESTAMOS LISTOS PARA AYUDAR

contáctenos primero con cualquier pregunta



ASISTENCIA TCL:
www.tclusa.com/support
1-800-825-6747



CUIDADO CUANDO RETIRE LA UNIDAD DE AIRE ACONDICIONADO

MANUAL DE INSTALACIÓN: consideraciones importantes

En comparación con otros refrigerantes, el R32 es más ecológico. Utilice este producto según las instrucciones. Este refrigerante es inflamable y puede hacer combustión en ciertas circunstancias; sin embargo, cuando se utiliza este producto como se indica, estos riesgos se reducen significativamente. Consulte siempre con un profesional capacitado cuando realice el mantenimiento o la reparación de un aire acondicionado.

Advertencia

- Lea el manual antes de instalar o usar el aire acondicionado, o antes de llevar a cabo el mantenimiento.
- No acelere el proceso de descongelación ni lleve a cabo la limpieza con métodos distintos de los recomendados por el fabricante.
- Tenga en cuenta que los refrigerantes pueden ser inodoros.
- No perfore ni queme el aparato.
- El aparato debe almacenarse en un ambiente libre de fuentes en funcionamiento continuo (por ejemplo: llamas abiertas, un aparato de encendido a gas en funcionamiento o un calentador eléctrico en funcionamiento).
- Póngase en contacto con el centro de servicio posventa más cercano cuando sea necesario realizar un mantenimiento. Cuando se realice el mantenimiento, el personal de mantenimiento debe cumplir rigurosamente con el manual de operación proporcionado por el fabricante correspondiente; queda prohibido que personas no profesionales realicen el mantenimiento del aire acondicionado.
- Es necesario cumplir con las disposiciones de las leyes y normas federales, estatales y locales relativas al gas.
- Es necesario que un profesional capacitado elimine el refrigerante del sistema cuando realice el mantenimiento de un aire acondicionado.



Advertencia: inflamable y peligroso



Lea el manual de usuario



Lea el manual de mantenimiento



Lea el manual de mantenimiento

Consideraciones importantes

- **El aire acondicionado que compre debe ser instalado por personal** profesional y el "Manual de instalación" está destinado solo al personal de instalación profesional. Las especificaciones de instalación deben estar sujetas a nuestras normas de servicio posventa.
- Cuando llene el aire acondicionado con el refrigerante inflamable, tenga cuidado para evitar lesiones graves.
- Se debe realizar una prueba de fugas después de que se complete la instalación.
- Es imprescindible realizar una inspección de seguridad antes de realizar el mantenimiento o la reparación de un aire acondicionado que utilice refrigerante inflamable para garantizar que el riesgo de incendio se reduzca al mínimo.
- Requisitos según el peso total del refrigerante lleno y la superficie del cuarto que se equipará con un aire acondicionado (se muestran en las siguientes tablas GG.1 y GG.2)



Carga máxima y superficie mínima de suelo requerida

$m_1 = (4 \text{ m}^3) \times \text{LFL}$, $m_2 = (26 \text{ m}^3) \times \text{LFL}$, $m_3 = (130 \text{ m}^3) \times \text{LFL}$

Donde LFL es el límite inferior de inflamabilidad en kg/m³, de modo que el LFL del R290 es 0,038 kg/m³, y el LFL del R32 es 0,038 kg/m³.

Para aparatos con una cantidad de carga de $m_1 < M = m_2$:

La carga máxima en un cuarto debe corresponderse con lo siguiente: $m_{\text{máx.}} = 2,5 \times (\text{LFL})^{(5/4)} \times h_0 \times (A)^{1/2}$

La superficie de suelo mínima requerida ($A_{\text{mín}}$) para instalar un aparato con carga de refrigerante M (kg) debe corresponderse con lo siguiente: $A_{\text{mín.}} = (M / [2,5 \times (\text{LFL})^{(5/4)} \times h_0])^2$

Donde:

$m_{\text{máx.}}$ es la carga máxima permitida en un cuarto, en kg; M es la cantidad de carga de refrigerante en el aparato, en kg;

$A_{\text{mín}}$ es la superficie mínima requerida del cuarto, en m²; A es la superficie del cuarto, en m²;

LFL es el límite inferior de inflamabilidad, en kg/m³;

h_0 es la altura de instalación del aparato, en metros, para calcular $m_{\text{máx.}}$ o $A_{\text{mín.}}$ (1,8 m para el montaje en paredes).

Tabla GG.1: carga máxima (kg)

Categoría	LFL (kg/m ₃)	h ₀ (m)	Superficie del suelo (m ₂)						
			4	7	10	15	20	30	50
R32	0,306	0,6	0,68	0,9	1,08	0,32	1,53	1,87	2,41
		1	1,14	1,51	1,8	2,2	2,54	3,12	4,02
		1,8	2,05	2,71	3,24	3,97	4,58	5,61	7,254
		2,2	2,5	3,31	3,96	4,85	5,6	6,86	8,85

Tabla GG.2: superficie mínima del cuarto (m₂)

Categoría	LFL (kg/m ₃)	h ₀ (m)	Cantidad de carga (M) (kg) Superficie mínima del cuarto (m ₂)						
			1,224 kg	1,836 kg	2,448 kg	3,672 kg	4,896 kg	6,12 kg	7,956 kg
R32	0,306	0,6		29	51	116	206	321	543
		1		10	19	42	74	116	196
		1,8		3	6	13	23	36	60
		2,2		2	4	0	15	24	40

Principios de seguridad para la instalación

1. Seguridad del sitio

Llamas abiertas prohibidas



Ventilación necesaria



2. Seguridad para la operación

Tenga cuidado con la electricidad estática



Llamas abiertas prohibidas

Debe usar vestimenta de protección y guantes antiestáticos

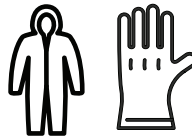

No debe usar el teléfono móvil



3. Seguridad para la instalación

- Detector de fugas de refrigerante
- Lugar de instalación apropiado



La imagen izquierda es de un detector de fugas de refrigerante.

Tenga en cuenta lo siguiente:

1. El sitio de instalación debe estar en un área bien ventilada.
2. Los sitios de instalación y mantenimiento de un aire acondicionado que utilice el refrigerante R32 deben estar libres de fuego abierto, soldaduras, cigarrillos encendidos, hornos de secado o cualquier otra fuente de calor superior a 548 °C que produzcan fuego abierto con facilidad.
3. Al instalar un aire acondicionado, es necesario tomar las medidas antiestáticas adecuadas, como usar vestimenta o guantes antiestáticos.
4. El lugar de instalación o mantenimiento no debe estar rodeado de obstáculos ni cerca de ninguna fuente de calor, áreas u objetos inflamables o explosivos.
5. Si el producto sufre una fuga de refrigerante durante la instalación, todo el personal debe salir del lugar durante 15 minutos, hasta que el refrigerante se filtre por completo. Si el producto está dañado, un profesional debe llevar dicho producto dañado a la estación de mantenimiento. Está prohibido soldar la tubería del refrigerante o realizar otras operaciones en el sitio contaminado.
6. La unidad de aire acondicionado debe colocarse sobre una superficie plana y uniforme.
7. Es necesario evitar los lugares donde haya otros productos eléctricos, enchufes y tomas de energía, gabinetes de cocina, camas, sofás y otros objetos de valor directamente debajo de las líneas a los dos lados de la unidad interior.
8. Las aberturas de ventilación de la unidad deben estar libres de obstrucciones.

Qué hay en la caja

Nº	APARIENCIA	NOMBRE DE LA PARTE	CANTIDAD
1		Riel superior	1
2		Unidad AC	1
3		Paneles de relleno (con comentarios "Izquierda" y "Derecha")	2
4		Cerradura de guillotina	1
5		Marco de cierre	2
6		Tornillos de 3/8	4
7		Tornillos de 1/2	3
8		Tornillos 3/4	4
9		Sello de la hoja de la ventana	1
10		Junta de la ventana superior de espuma	1

iConsejo! Antes de abrir la caja, corte la cinta a lo largo de la parte superior de la caja para aflojar el contenido del interior. Una vez que levante y retire la caja, marque el interior de la caja, ya que algunas partes pueden estar pegadas en la parte superior. Puede encontrar los tornillos y otras piezas situadas en la bandeja debajo de la unidad de CA.

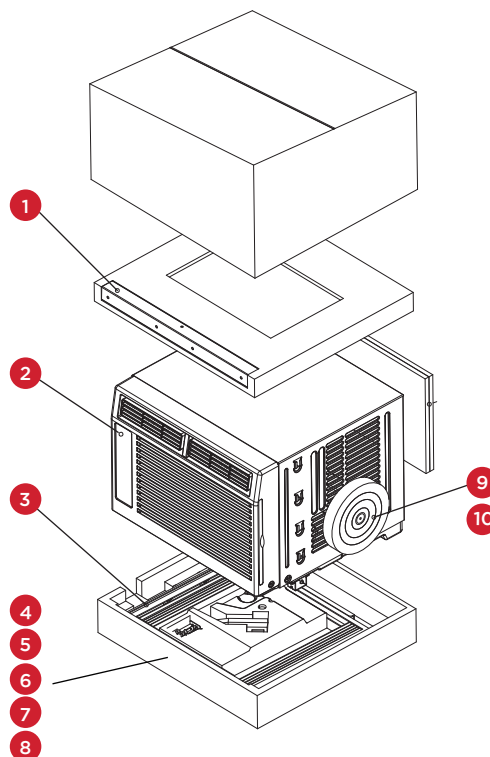

¡Comencemos!

Paso 1: Pruebas

Antes de instalar el aire acondicionado, probémoslo para asegurarnos de que hay llegado a su casa de forma segura y de que funcione correctamente. Colóquelo en una superficie plana, conéctelo directamente a un tomacorriente de pared y enciéndalo. A continuación, coloque el modo en HIGH COOL y ajuste la temperatura a MAX COOL 7. Después de 3 minutos, el aire acondicionado debe estar soplando aire frío. Si es así, por favor continúe con el siguiente paso. Si no es así, siga los consejos para la resolución de problemas al final de esta guía o visite support.tcl.com/us para obtener ayuda adicional.

Paso 2: Instalación

Unas breves notas antes de la instalación:

- Esta unidad está hecha para caber dentro de una ventana estándar de doble guillotina entre los tamaños de 23" y 36".
 - Compruebe el tamaño de su ventana antes de instalarla. El aire acondicionado se puede instalar sin los paneles de acordeón para que quepa en una abertura de ventana más estrecha.
 - El marco inferior (la parte inferior de la ventana que se mueve hacia arriba y hacia abajo) debe permitir un espacio libre vertical de 14.5" cuando ésta se abra.
 - La toma de corriente debe estar al alcance del cable de alimentación.
1. Use los (4) tornillos de 3/8" incluidos para fijar el riel de montaje superior a la unidad.

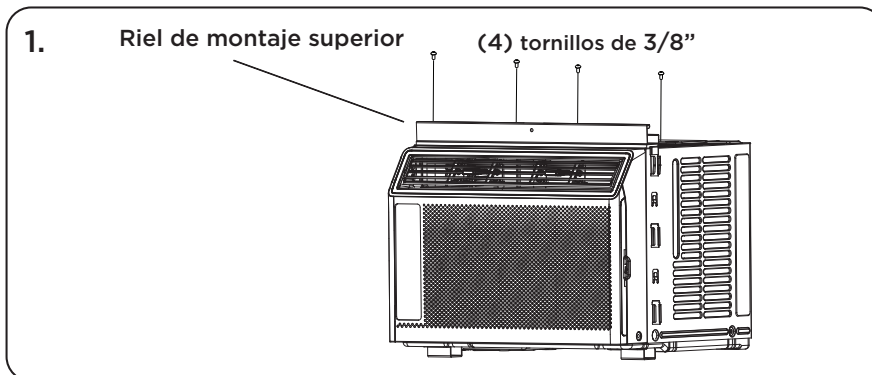

2. Sujete a la unidad las piezas del expansor de paneles de ventanas estilo acordeón. Éstos están marcados "Derecha" e "Izquierda". Tire del borde de ataque hasta su anchura máxima. A continuación, deslice los expansores de los paneles en las muescas ranuradas (deslícelos hacia abajo) de los lados de la unidad, y asegúrese de que estén sólidamente insertados en los rieles metálicos.

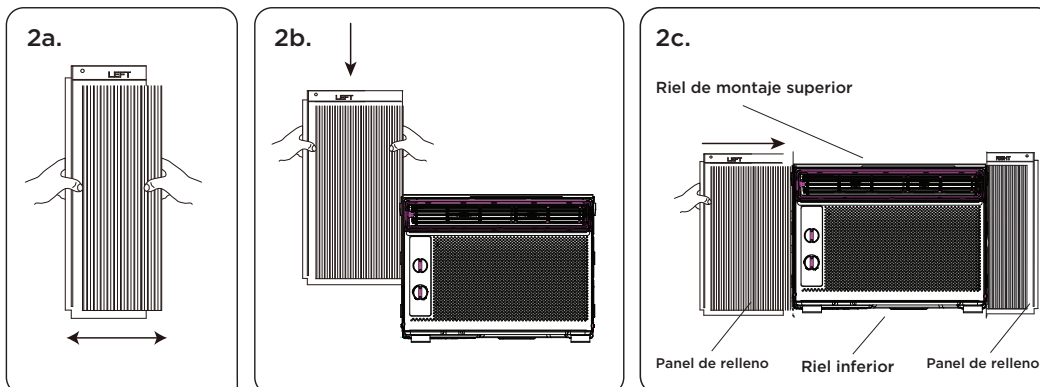

- 3.** Coloque con cuidado el aire acondicionado de la ventana en la ventana donde se va a instalar (se recomiendan 2 personas para este paso). Cierre bien la ventana. La unidad de aire acondicionado debe estar ligeramente inclinada hacia el exterior para permitir que el agua salga de la unidad.

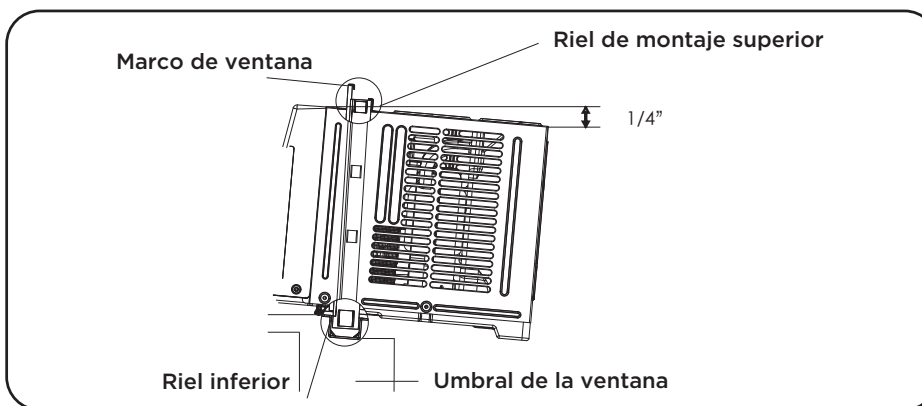

- 4a.** Fije el aire acondicionado al marco de la ventana usando los tornillos incluidos de 1/2 pulgadas. Fije cada uno de los extensores del panel (izquierdo y derecho). Es posible que tenga que taladrar un orificio extra en el marco de la ventana para fijar estos tornillos a la hoja de la ventana.

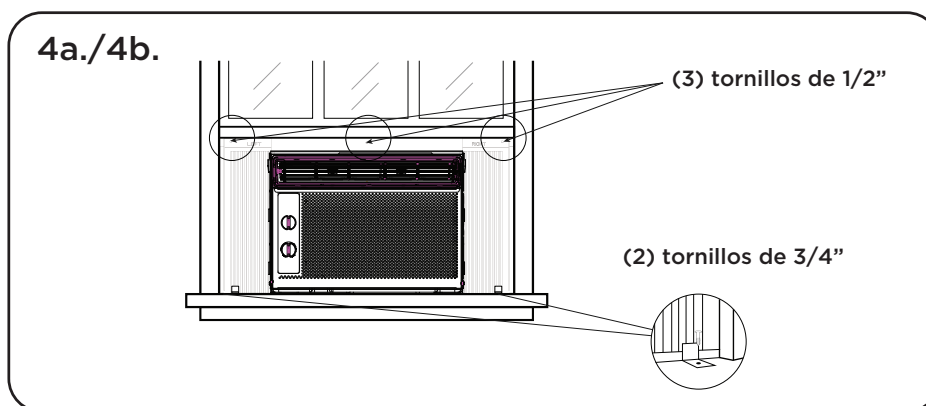

- 4b.** Fije el marco de bloqueo entre el extensor del panel y el alféizar de la ventana y fíjelos juntos con el tornillo de bloqueo incluido de 3/4 inch. Repita para cada lado.
- 4c.** Fije el cierre de la guillotina entre la parte superior de la ventana corredera y el marco de la ventana, usando 2 de los tornillos incluidos de 3/4 pulgadas para asegurar la ventana cerrada.

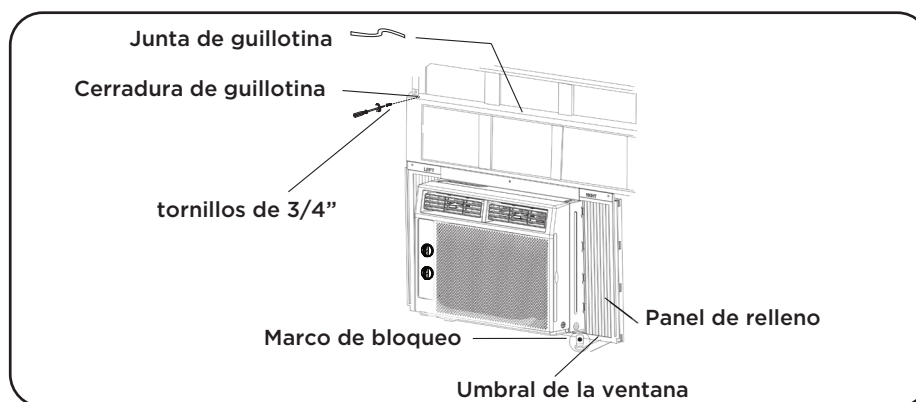

- 4d.** Para evitar que el aire exterior entre en la habitación, inserte la junta de espuma en la ventana superior, cortada al ancho de la ventana.

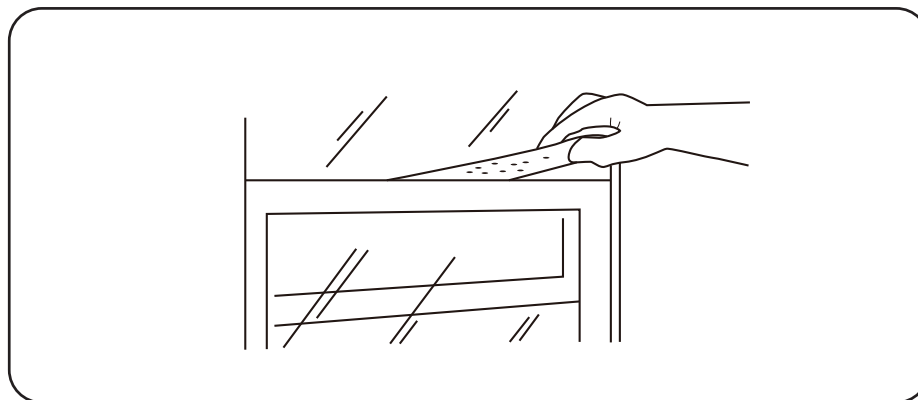

- 5.** Enchufe la unidad en la toma de corriente tal como se especifica en los requisitos eléctricos. Ponga el control en modo FRÍO.

Cómo controlar su aire acondicionado

¡Todo lo básico que necesitas saber para mantenerte fresco!

- 1. Alimentación** - Encienda la unidad girando el dial de MODO al ajuste deseado.
- 2. Modo Enfriamiento** - Para un enfriamiento máximo, fije la perilla de MODO en modo HIGH COOL. El ventilador se pondrá automáticamente a nivel alto. Esto hará circular el aire por toda la habitación.
- 3. Modo de ventilador** - Para los modos de sólo ventilador, elija entre (icono), o (icono). El aire acondicionado no enfría la habitación en modo ventilador.
- 4. Termostato** - Gire la perilla TEMP para ajustar la temperatura ambiente deseada. Para un enfriamiento máximo, gire el dial TEMP a "7" (MAX COOL).
- 5. Ventilaciones direccionales** - Para dirigir el flujo de aire, utilice la palanca horizontal para controlar el movimiento horizontal (hacia los lados) y mueva el deflector de aire para controlar la dirección vertical (arriba/abajo).
- 6. Minimizar el desgaste** - Para minimizar el desgaste, espere al menos 3 minutos antes de cambiar los MODOS. Esto evitará que el compresor se sobrecaliente y que el disyuntor se dispare.
- 7. Filtro:** Se recomienda limpiar el filtro mensualmente. Para retirar el filtro, deslícelo hacia afuera desde lado frontal derecho del aire acondicionado. Lávelo con cuidado con un detergente lavavajillas suave y déjelo secar por completo antes de volver a colocarlo en el aire acondicionado.

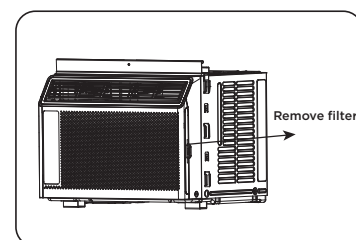

Sonidos de funcionamiento normales

Es posible que escuche un zumbido causado por el agua que golpea el condensador en días lluviosos o cuando la humedad es alta. Esta característica de diseño ayuda a eliminar la humedad y aumentar la eficiencia.

Es posible que oiga el clic del termostato cuando el compresor se enciende y se apaga. El agua se acumulará en la bandeja de base en los días lluviosos o en los días de alta humedad. El agua puede desbordarse y gotear desde el exterior de la unidad. El ventilador puede funcionar, incluso cuando el compresor no esté encendido.

Solución de problemas

¿Tiene problemas para completar la instalación? No se preocupe. Suele haber una solución sencilla.

PROBLEMA	CAUSAS POSIBLES	SOLUCIONES
El aire acondicionado no arranca	El aire acondicionado está desenchufado	<ul style="list-style-type: none"> Asegúrese de que el enchufe del aire acondicionado esté completamente insertado en la toma de corriente.
	Fusible fundido/interruptor desconectado	<ul style="list-style-type: none"> Revise la caja de fusibles/interruptores de la casa y reemplace el fusible o reajuste el interruptor.
	Falla de alimentación	<ul style="list-style-type: none"> La unidad se reiniciará automáticamente cuando se restablezca el suministro eléctrico. Existe un tiempo de retardo de protección (aprox. 3 minutos) para evitar que se dispare la sobrecarga del compresor. Por esta razón, es posible que la unidad no inicie el enfriamiento normal durante 3 minutos después de volver a encenderse.
	Se dispara el dispositivo interruptor de corriente	<ul style="list-style-type: none"> Pulse el botón RESET situado en el enchufe del cable de alimentación. Si el botón RESET no permanece activado, deje de utilizar el aire acondicionado y póngase en contacto con un técnico de servicio calificado.
El aire acondicionado no enfría como debería.	El flujo de aire está restringido	<ul style="list-style-type: none"> Asegúrese de que no haya cortinas, persianas o muebles que bloqueen la parte delantera del aire acondicionado.
	Es posible que el control de la temperatura no esté ajustado correctamente	<ul style="list-style-type: none"> Baje la temperatura de ajuste del termostato
	El filtro de aire está sucio	<ul style="list-style-type: none"> Limpie el filtro. Vea la sección de Limpieza y Cuidado en el manual
	La habitación puede estar demasiado caliente	<ul style="list-style-type: none"> Por favor deje que la habitación se enfríe después de encender el aire acondicionado.
	El aire frío se escapa	<ul style="list-style-type: none"> Compruebe si hay fuentes de calor abiertas o retornos de aire frío
	Los serpentines de refrigeración están congelados	<ul style="list-style-type: none"> Ver "Congelación del Aire Acondicionado" a continuación
El aire acondicionado se está congelando	El hielo bloquea el flujo de aire y evita que el aire acondicionado enfríe la habitación.	<ul style="list-style-type: none"> Ponga el MODO en HIGH FAN o HIGH COOL y ajuste el termostato a una temperatura más alta.
El agua está goteando afuera	Clima cálido y húmedo	<ul style="list-style-type: none"> Esto es normal
El agua gotea dentro de la habitación	El aire acondicionado no está correctamente inclinado hacia el exterior	<ul style="list-style-type: none"> Para un drenaje adecuado del agua, asegúrese de que el aire acondicionado esté ligeramente inclinado hacia abajo desde la parte delantera de la unidad hacia la parte trasera.
El agua se acumula en la bandeja	La humedad eliminada del aire está drenando en la bandeja.	<ul style="list-style-type: none"> Esto es normal por un corto período de tiempo en áreas con baja humedad y normal por un período más largo en áreas con alta humedad.

Garantía limitada de TCL North America

Todos los nuevos modelos de productos TCL, incluidos televisores LCD o LED, barras de sonido y electrodomésticos, como aires acondicionados para ventana, aires acondicionados portátiles y de pared, deshumidificadores, purificadores de aire y aspiradoras robot (cada uno denominado individualmente como "Producto" o "Unidad", y en conjunto denominados como los "Productos").

Lo que cubre su garantía: defectos en materiales o mano de obra al propietario original de este Producto TCL cuando se compra como nuevo de un Distribuidor autorizado de Productos de la marca TCL en los Estados Unidos y se empaqueta con este certificado de garantía.

Nuevos productos (uso no comercial)

Durante cuánto tiempo después de la compra: Un (1) año a partir de la fecha de compra para piezas y mano de obra para uso no comercial.

Nuevos productos (uso comercial)

Durante cuánto tiempo después de la compra: Seis (6) meses a partir de la fecha de compra para piezas y mano de obra para uso comercial.

El uso comercial incluye, entre otros, el uso de este producto en un entorno comercial o empresarial, el uso de este producto en una institución para fines institucionales, u otros fines comerciales, como alquiler.

Lo que haremos

- A exclusivo criterio de TCL, (1) pagar a un Centro de Servicio Autorizado de TCL tanto los gastos de mano de obra como las piezas para reparar su Producto, o (2) reemplazar su Producto con un Producto nuevo o restaurado o remanufacturado de valor equivalente. La decisión de reparar o reemplazar le corresponde exclusivamente a TCL. Consulte la sección titulada "Cómo obtener servicio".

Cómo obtener servicio

- Antes de enviar una solicitud de servicio de garantía, visite support.tcl.com para consultar las preguntas frecuentes útiles y sugerencias adicionales para solucionar problemas.
- Para obtener el servicio de garantía, comuníquese con el servicio de Atención al Cliente de TCL en support.tcl.com/contact-us. Tenga listo el número de modelo, el número de serie y el código postal. La resolución de problemas y la aprobación de un representante de TCL DEBEN ocurrir antes de que envíe su producto a un centro de servicio de TCL.
- Un representante debe solucionar su problema por teléfono, chat o correo electrónico antes de recibir el servicio. Si se determina que su Unidad requiere servicio, la ubicación del servicio se determinará a exclusivo criterio de TCL según la Declaración de Garantía Limitada.
- A exclusivo criterio de TCL, los televisores de 43 pulgadas o menos se repararán en un Centro de Servicio Autorizado de TCL o se cambiarán directamente por una unidad nueva o restaurada o recertificada. A exclusivo criterio de TCL, los televisores de 44 pulgadas o más se repararán o se cambiarán directamente por una unidad nueva o restaurada o recertificada en un Centro de Servicio Autorizado de TCL o a domicilio. A exclusivo criterio de TCL, las barras de sonido y los electrodomésticos, incluidos los aires acondicionados para ventana, los aires acondicionados portátiles y de pared, los deshumidificadores, los purificadores de aire y las aspiradoras robot, se repararán o se cambiarán directamente por una unidad nueva o restaurada o recertificada en un Centro de Servicio Técnico Autorizado de TCL o a domicilio. En el caso de una visita de servicio en la que el técnico, a su exclusivo criterio, considere que las condiciones del hogar o de la propiedad son peligrosas o inseguras, TCL se reserva el derecho de cancelar o reprogramar la visita de servicio, u optar por un cambio de la unidad en garantía por una unidad reacondicionada o recertificada en lugar de la visita de servicio a domicilio.
- TCL no es responsable de los costos de transporte para la cobertura de la garantía, incluidos, entre otros, la reparación o el reemplazo de la unidad, al Centro de Servicio Autorizado de TCL o la dirección designada por TCL. Sin embargo, TCL pagará el envío de devolución únicamente a una dirección de los Estados Unidos. TCL proporcionará instrucciones para empaquetar y enviar la Unidad al Centro de Servicio Autorizado de TCL o a la dirección designada por TCL. Las unidades que se embalan incorrectamente y se dañan durante el envío no están cubiertas por la garantía limitada del Producto.
- Para obtener el servicio de garantía, se debe presentar una prueba de compra en forma de factura de venta o recibo de un Distribuidor Autorizado que demuestre que el Producto se encuentra dentro del período de garantía.
- En caso de que se sustituya una Unidad, puede ser necesaria una imagen de la parte posterior de la Unidad que muestre el modelo, el número de serie y la imagen del problema del Producto.
- LA AUTORIZACIÓN PREVIA DEBE OBTENERSE ANTES DE (1) ENVIAR CUALQUIER PRODUCTO A UN CENTRO DE SERVICIO AUTORIZADO DE TCL, O (2) OBTENER CUALQUIER SERVICIO DE REPARACIÓN/REEMPLAZO/ALQUILER A DOMICILIO.

Lo que no cubre la garantía

- Una unidad vendida en condiciones "tal cual", "usada", "reacondicionada en fábrica", "recertificada en fábrica" o "restaurada", o con fallos.
- Daños causados por el transporte o la manipulación, incluidos los daños producidos durante el envío desde un minorista (comuníquese con su minorista para recibir asistencia).
- Planes de servicio extendido comprados a minoristas. Comuníquese con su distribuidor para obtener asistencia.
- Instrucción del cliente. (El Manual del Propietario describe cómo instalar, ajustar y operar la unidad. Cualquier información adicional debe obtenerse de su Distribuidor Autorizado).
- Llamadas de servicio a su hogar para la entrega o recolección, instalación, instrucción, reemplazo de fusibles domésticos, conexión de cableado o plomería domésticos, o para corregir reparaciones no autorizadas.
- Instalación y ajustes relacionados, o daños que resulten de la instalación.
- Daños causados por métodos de instalación o reparación no aprobados.
- Casos en los que el Producto no funciona debido a problemas de recepción de señal que no son causados por su Unidad, o debido a fallas o interrupciones de energía, o servicio eléctrico inadecuado.
- Daños por mal uso, abuso, negligencia, insectos, desgaste normal, daños cosméticos, mal manejo, instalación defectuosa, cableado eléctrico inadecuado o subidas de tensión.
- Daños causados por el funcionamiento del Producto en una atmósfera corrosiva o húmeda.
- Marcas o imágenes en el panel del televisor por ver imágenes fijas (entre otras, ciertas imágenes 4:3 en televisores de pantalla ancha, datos o imágenes de banners, videojuegos o ciertas redes de transmisión).
- Unidades que tienen números de serie originales de fábrica que no son legibles o no se pueden leer, o que se han cambiado, detenido o alterado de cualquier manera.
- Baterías.
- Un televisor que se haya modificado o incorporado a otros Productos, o cuyo número de serie se haya eliminado o alterado.
- Uso de accesorios o componentes que no sean compatibles con este producto.
- Una Unidad comprada o que haya recibido servicio fuera de los Estados Unidos.
- Costos de envío de la Unidad al Centro de Servicio Autorizado de TCL o a la dirección designada por TCL. TCL pagará el envío de devolución al cliente a una dirección de los Estados Unidos solamente.
- Actos de naturaleza o casos fortuitos (por ejemplo y para evitar dudas, daños causados por terremotos, incendios, rayos o inundaciones, entre otros, ya sean causados por naturaleza o humanos).
- Daños especiales, incidentales o emergentes.

LIMITACIÓN DE LA GARANTÍA

- LA GARANTÍA INDICADA ANTERIORMENTE ES LA ÚNICA GARANTÍA APLICABLE A ESTE PRODUCTO. NINGUNA INFORMACIÓN NO VERBAL
- O ESCRITA PROPORCIONADA POR TTE TECHNOLOGY, INC. DBA TCL NORTH AMERICA, SUS AGENTES O EMPLEADOS, CREARÁN UNA GARANTÍA O DE ALGUNA MANERA AUMENTARÁN O MODIFICARÁN EL ALCANCE DE ESTA GARANTÍA.
- LA REPARACIÓN O EL REEMPLAZO SEGÚN SE DISPONE EN ESTA GARANTÍA SON EL ÚNICO RECURSO DEL CONSUMIDOR. TTE TECHNOLOGY, INC. DBA TCL NORTH AMERICA NO SERÁ RESPONSABLE DE DAÑOS ESPECIALES, INCIDENTALES O EMERGENTES DERIVADOS DEL USO DE ESTE PRODUCTO O DE CUALQUIER INCUMPLIMIENTO DE CUALQUIER GARANTÍA EXPRESA O IMPLÍCITA DE ESTE PRODUCTO. ESTE DESCARGO DE RESPONSABILIDAD DE GARANTÍAS Y GARANTÍA LIMITADA SE RIGEN POR LAS LEYES DEL ESTADO DE CALIFORNIA. SALVO EN LA MEDIDA EN QUE LO PROHIBA LA LEY APLICABLE, CUALQUIER GARANTÍA IMPLÍCITA DE COMERCIABILIDAD O IDONEIDAD PARA UN PROPÓSITO PARTICULAR DE ESTE PRODUCTO SE LIMITA A LA GARANTÍA Y EL PERÍODO DE GARANTÍA APLICABLES ESTABLECIDOS ANTERIORMENTE. ESTA GARANTÍA ESTÁ SUJETA A CAMBIOS SIN PREVIO AVISO. VISITE WWW.TCL.COM PARA VER LA VERSIÓN MÁS RECIENTE.

Cómo se relaciona la ley estatal con esta garantía

- Es posible que algunos estados no permitan la exclusión o limitación de daños incidentales o emergentes, o limitaciones sobre la duración de una garantía implícita, por lo que es posible que las limitaciones o exclusiones anteriores no se apliquen en su caso.
- Esta garantía le otorga derechos legales específicos, y también puede tener otros derechos que varían de un estado a otro.

Si adquirió su Unidad fuera de los Estados Unidos o busca cobertura de servicio de garantía fuera de los Estados Unidos, esta garantía no se aplica. Póngase en contacto con su distribuidor para obtener información sobre la garantía.

Las llamadas de servicio que no se relacionan con materiales defectuosos o mano de obra no están cubiertas por esta garantía limitada. Los costos de dichas llamadas de servicio son responsabilidad exclusiva del comprador.

TCL

Commençons l'installation

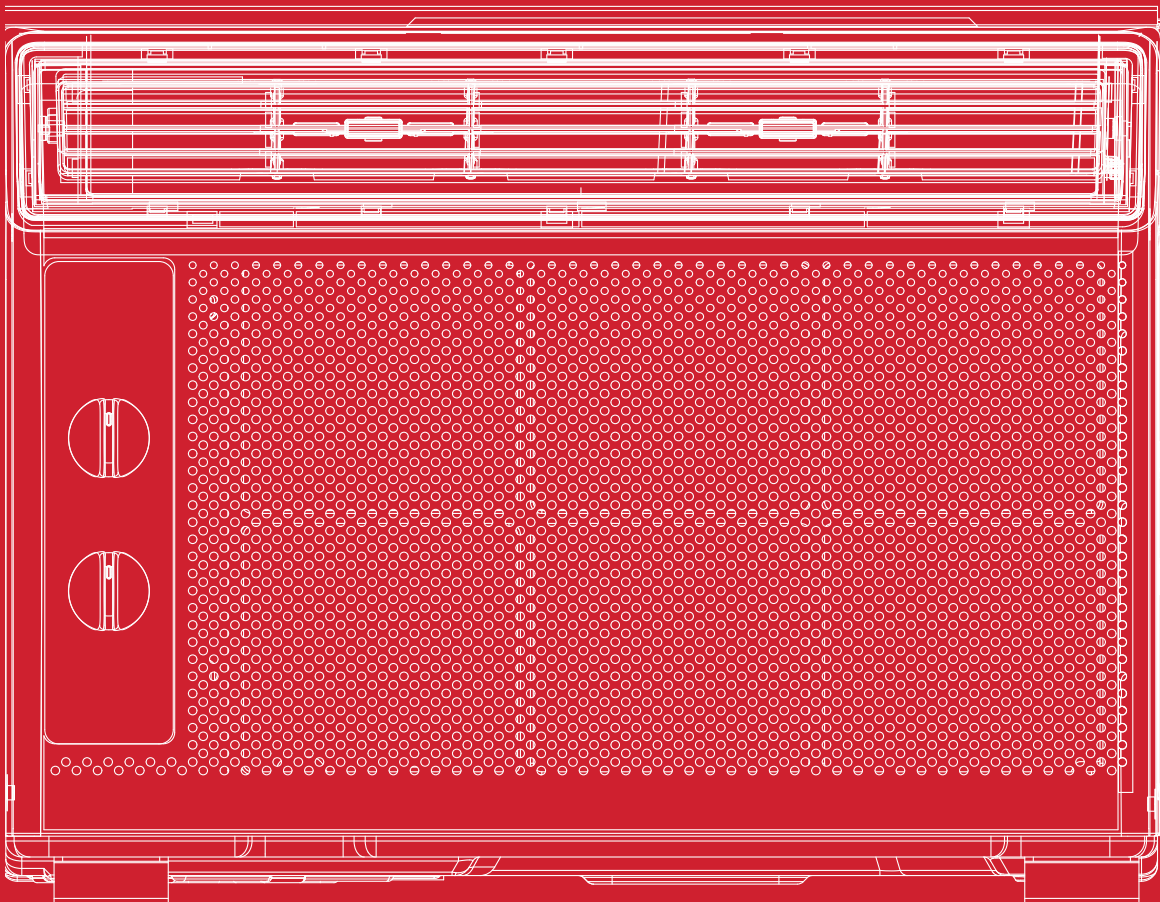

Climatiseur de fenêtre classique 5K - UM

Register and protect your purchase Enregistrez et protégez votre achat

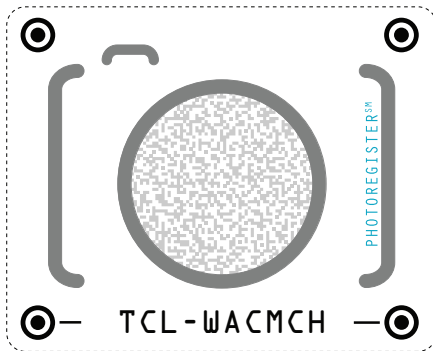





Text to Register

Text a photo of the camera icon to **71403**

Or register online at register.tcl.com
Need help? Visit photoregister.com/help or text HELP to 71403

Enjoy exclusive benefits with registration:

-  Expedited support and service
-  Insider tips on your appliance
-  Exclusive offers and promotions
-  Verification of ownership

Inscrivez-vous facilement avec votre téléphone intelligent.

Scannez ou envoyez une photo de l'icône de l'appareil photo au numéro **71403**.

Ou inscrivez-vous en ligne sur register.tcl.com

Vous avez besoin d'aide ? Visitez photoregister.com/help ou textez HELP par SMS au numéro 71403.

Profitez d'avantages exclusifs lors de l'enregistrement :

-  Assistance et service accélérés
-  Des astuces pour votre appareil
-  Offres et promotions exclusives
-  Vérification de propriété

*All TCL products continue to offer a limited consumer warranty in both the US and Canada. Please refer to the warranty section in this guide for additional details on warranty information.

*Tous les produits TCL continuent d'offrir une garantie limitée aux consommateurs aux États-Unis et au Canada. Veuillez consulter la section garantie dans ce guide pour obtenir plus d'informations.

CONSIGNES DE SÉCURITÉ IMPORTANTES

Avant d'installer et d'utiliser votre climatiseur, veuillez lire avec attention ce guide de l'utilisateur et, pour référence ultérieure, rangez-le dans un endroit sécuritaire. Pour nous, votre sécurité - et celle des autres - est très importante. Nous vous demandons de lire attentivement tous les messages de sécurité de ce guide.

MISE EN GARDE : Pour réduire les risques d'incendie, de choc électrique ou de blessure en utilisant votre climatiseur, veuillez prendre les précautions de base suivantes

ALIMENTATION

Les caractéristiques électriques de votre climatiseur sont indiquées sur l'étiquette du modèle et du numéro de série située à l'avant, à gauche, en faisant face à l'appareil.

ENREGISTREMENT DE VOTRE APPAREIL

Vous pouvez enregistrer votre appareil en ligne sur le site register.tcl.com
N'oubliez pas de conserver votre facture, car une preuve d'achat est nécessaire pour faire valoir la garantie.

Consignez ici les numéros de modèle et de série de votre appareil :

No de modèle _____ No de série _____

Vous trouverez le numéro de série à 20 chiffres sous le code à barres (au dos de l'appareil)

AVERTISSEMENT

Des exigences spécifiques en câblage sont illustrées dans le diagramme qui suit. Respectez-les en ce qui a trait au type de fiche du cordon d'alimentation.

Risque de choc électrique

Insérant la fiche dans une prise tripolaire avec mise à la terre (trois broches).
Ne retirez pas la broche de mise à la terre.
N'utilisez pas d'adaptateur.
N'utilisez pas de rallonge.
Le non-respect de ces consignes peut donner lieu à un décès, un incendie ou un choc électrique.

Exigences en câblage

- 115 volts (de 103 min. à 127 V. max.)
- (0-8 ampère)
- (fusible temporisé ou disjoncteur de 10 ampères)
- Utilisez seulement une prise simple

Cordon d'alimentation



MÉTHODE RECOMMANDÉE POUR LA MISE À LA TERRE

Pour votre sécurité personnelle, ce climatiseur doit être mis à la terre. Il est équipé d'un cordon d'alimentation muni d'une fiche polarisée avec mise à la terre (3 broches). Pour minimiser la possibilité de choc électrique, le cordon doit être branché dans une prise tripolaire avec mise à la terre, conformément à tous les codes et règlements locaux. Si une prise tripolaire n'est pas disponible, la responsabilité de l'installation appropriée d'une telle prise par un technicien qualifié incombe au client.

Ne retournez pas à la boutique

**Nous sommes
prêts à vous
aider**

Pour toute question,
contactez-nous
d'abord



Soutien TCL :
www.tclusa.com/support
1-800-825-6747



**Soyez prudent en retirant
le climatiseur**

MANUEL D'INSTALLATION---Points importants

Par rapport aux autres réfrigérants, R32 est plus respectueux de l'environnement. Veuillez utiliser ce produit comme indiqué. Ce réfrigérant est inflammable et peut s'enflammer dans certaines conditions. Toutefois, lorsque ce produit est utilisé conformément aux instructions, ces risques sont considérablement réduits. Consultez toujours un professionnel qualifié pour l'entretien ou la réparation d'un climatiseur.

Avertissement

- lisez le manuel avant de procéder à l'installation, à l'utilisation ou à l'entretien.
- Évitez de prendre des mesures visant à accélérer le processus de dégivrage ou à nettoyer, autres que celles recommandées par le fabricant.
- Sachez que les réfrigérants peuvent ne pas avoir d'odeur.
- Évitez de percer ou de brûler l'appareil.
- L'appareil doit être entreposé dans une pièce sans sources en fonctionnement continu (par exemple : flammes vives, appareil fonctionnant au gaz ou chauffage électrique en fonctionnement).
- Communiquez avec le centre de service après-vente le plus proche lorsque l'entretien est nécessaire. Au moment de l'entretien, le personnel d'entretien est tenu de se conformer scrupuleusement au manuel d'utilisation fourni par le fabricant en question et toute personne non qualifiée n'est pas autorisée à assurer l'entretien du climatiseur.
- il est impérieux de respecter les dispositions des lois et règlements fédéraux, Étatiques et locaux en matière de gaz.
- Il est nécessaire de dégager le réfrigérant dans le système lors de l'entretien ou de la maintenance d'un climatiseur par un professionnel qualifié.



Avertissement :
inflammable et
dangereux



Lisez le manuel
d'utilisation



Lisez le manuel



Lisez le manuel
d'entretien

Points importants

- **Le climatiseur que vous achetez doit être installé par un personnel qualifié et le « manuel d'installation » n'est destiné qu'au personnel qualifié pour l'installation!** Les spécifications d'installation doivent être soumises à nos règles de service après-vente .
- Lorsque vous remplissez le réfrigérant inflammable, soyez vigilant(e) pour éviter toute blessure grave.
- Un test de fuite doit être effectué après installation.
- Il est impérieux d'effectuer une inspection de sécurité avant l'entretien ou la réparation d'un climatiseur utilisant un réfrigérant inflammable pour s'assurer que le risque d'incendie est réduit au minimum.
- Les exigences relatives au poids total du réfrigérant rempli et à la superficie d'une pièce à équiper d'un climatiseur (sont indiquées dans les tableaux GG.1 et GG.2 suivants)



La charge maximale et la surface de plancher minimale requise

$m_1 = (4 \text{ m}^3) \times \text{LFL}$, $m_2 = (26 \text{ m}^3) \times \text{LFL}$, $m_3 = (130 \text{ m}^3) \times \text{LFL}$

Où LFL est la limite inférieure d'inflammabilité en kg/m^3 ,R290 LFL est $0,038 \text{ kg}/\text{m}^3$,R32 LFL est $0,038 \text{ kg}/\text{m}^3$.

Pour les appareils avec un montant de charge $m_1 < M = m_2$:

La charge maximale dans une pièce doit être conforme aux conditions suivantes : $m_{\text{max}} = 2,5 \times (\text{LFL})^{(5/4)} \times h_0 \times (A)^{1/2}$

La surface de plancher minimale requise A_{min} pour installer un appareil avec une charge de réfrigérant M (kg) doit être conforme à ce qui suit : $A_{\text{min}} = (M / (2,5 \times (\text{LFL})^{(5/4)} \times h_0))^2$

Où :

m_{max} est la charge maximale autorisée dans une pièce, en kg; M est le montant de la charge réfrigérante dans l'appareil, en kg; A_{min} est la zone de la pièce minimum requise, en m^2 ; A est la zone de la pièce, en m^2 ;

LFL est la limite inférieure d'inflammabilité, en kg/m^3 ;

h_0 est la hauteur d'installation de l'appareil, en mètres pour calculer m_{max} ou A_{min} , 1,8 m pour un montage mural;

Tableau GG.1 - Charge maximale (kg)

Catégorie	LFL (kg/m ₃)	h ₀ (m)	Surface de plancher (m ₂)						
			4	7	10	15	20	30	50
R32	0,306	0,6	0,68	0,9	1,08	0,32	1,53	1,87	2,41
		1	1,14	1,51	1,8	2,2	2,54	3,12	4,02
		1,8	2,05	2,71	3,24	3,97	4,58	5,61	7,254
		2,2	2,5	3,31	3,96	4,85	5,6	6,86	8,85

Table GG.2 - Superficie minimale de la pièce (m₂)

Catégorie	LFL (kg/m ₃)	h ₀ (m)	Montant de la charge (M) (kg) Superficie minimale de la pièce (m ₂)						
			1,224 kg	1,836 kg	2,448 kg	3,672 kg	4,896 kg	6,12 kg	7,956 kg
R32	0,306	0,6		29	51	116	206	321	543
		1		10	19	42	74	116	196
		1,8		3	6	13	23	36	60
		2,2		2	4	0	15	24	40

Principes de sécurité l'installation

1. Sécurité du site

Flammes vives interdites



Ventilation nécessaire



2. Sécurité des opérations

Attention à l'électricité statique



Flammes vives interdites

Utilisation interdite du téléphone portable
gants antistatiques

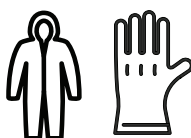

Port de l'équipement de protection et



3. Sécurité de l'installat

- Détecteur de fuites de réfrigérant
- Emplacement d'installation approprié









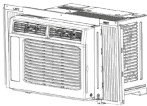

L'image de gauche est le schéma d'un détecteur de fuites réfrigérant.

Veillez noter que :

1. Le site d'installation doit être situé dans une zone bien ventilée.
2. Les sites d'installation et d'entretien d'un climatiseur utilisant le réfrigérant R32 doivent être exempts de flammes vives ou de soudure, de fumage, de four de séchage ou de toute autre source de chaleur supérieure à 548°C qui produit facilement des flammes vives.
3. Lors de l'installation d'un climatiseur, il est nécessaire de prendre les mesures antistatiques appropriées telles que porter des vêtements et/ou des gants antistatiques.
4. L'emplacement d'installation ou d'entretien ne doit pas être entouré d'obstacles ou à proximité d'une source de chaleur, d'une zone inflammable et/ou d'objets explosifs.
5. Si le produit subit une fuite de réfrigérant pendant l'installation, tout le personnel doit évacuer jusqu'à ce que le réfrigérant s'écoule complètement pendant 15 minutes. Si le produit est endommagé, un professionnel doit le ramener à la station d'entretien. Il est interdit de souder le tuyau de réfrigérant ou d'effectuer d'autres opérations sur le site contaminé.
6. Le climatiseur doit être posé sur une surface plane
7. Il est nécessaire d'éviter les endroits où il y a d'autres produits électriques, des fiches et des prises d'interrupteur, des armoires de cuisine, un lit, un canapé et d'autres objets de valeur directement sous les lignes des deux côtés de l'unité intérieure.
8. Les ouvertures de ventilation de l'appareil ne doivent pas être obstruées.

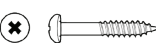
Contenu de la boîte

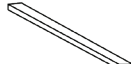
NO.	APPARANCE	PIÈCE	QUANTITÉ
1		Rail supérieur	1
2		Climatiseur	1
3		Panneaux de remplissage (avec indicateurs « gauche » et « droite »)	2
4		Verrou de châssis	1
5		Cadre de verrouillage	2
6		Vis 3/8 po	4
7		Vis 1/2 po	3
8		Vis 3/4 po	4
9		Joint du cadre de fenêtre	1
10		Joint d'étanchéité supérieur de fenêtre en mousse	1

Conseil. Avant de débiller l'appareil, coupez le ruban sur le haut de la boîte pour détacher le contenu qui s'y trouve. Une fois que vous aurez soulevé et sorti le contenu de la boîte, vérifiez l'intérieur de cette dernière, car certaines pièces peuvent être coincées dans la partie supérieure. Les vis et autres pièces sont dans le plateau sous le climatiseur.

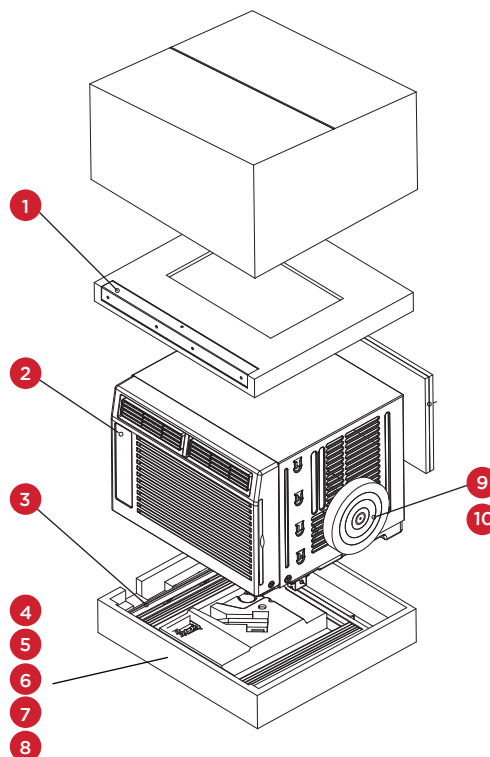

C'est parti !

Étape 1 : Test de l'appareil

Avant d'installer votre climatiseur, testez-le pour vérifier qu'il fonctionne correctement et que votre prise fournit une puissance adéquate. Tout d'abord, placez-le sur une surface plane, branchez-le directement sur une prise murale (n'utilisez jamais de multiprise ou d'autre dispositif) et mettez-le sous tension. Puis, réglez le mode à * Frais élevé et la température à 7° Frais max. Au bout de 3 minutes, le climatiseur devrait souffler de l'air frais. Si c'est le cas, passez à l'étape suivante. Sinon, reportez-vous aux Conseils de dépannage à l'endos de ce guide ou sur le site support.tcl.com/us pour de l'aide supplémentaire.

Étape 2 : Installation

Quelques petites remarques avant l'installation :

- Cet appareil est conçu pour une fenêtre standard à guillotine double mesurant entre 23 po et 36 po.
- Vérifiez les dimensions de votre fenêtre avant l'installation. Pour une fenêtre plus étroite, le climatiseur peut être installé sans les panneaux accordéon.
- Ouvert, le volet inférieur de la fenêtre (partie du bas qui monte et qui descend) doit permettre un dégagement vertical de 14,5 po.
- La prise de courant doit être à portée du câble d'alimentation

1. Pour fixer le rail de montage supérieur à l'appareil, utilisez les 4 vis 3/8 po fournies.

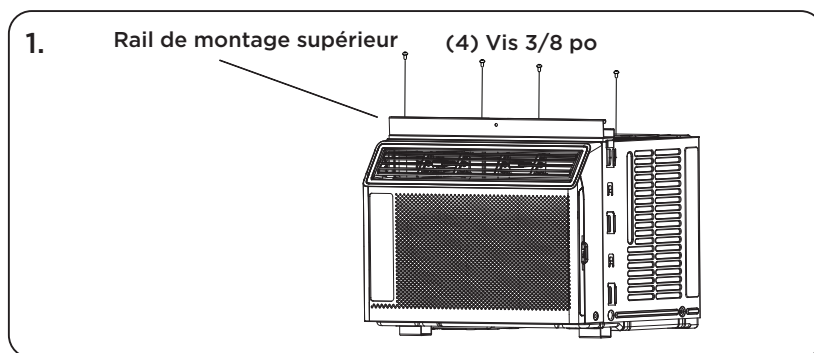

2. Installez les extenseurs style accordéon du panneau fenêtre sur l'appareil. Les extenseurs « droit » et « gauche » sont indiqués. En tirant sur les bords, ouvrez-les au maximum. Puis, glissez les extenseurs vers le bas dans les rainures de chaque côté de l'appareil et faites en sorte qu'ils soient insérés fermement dans les rails métalliques.

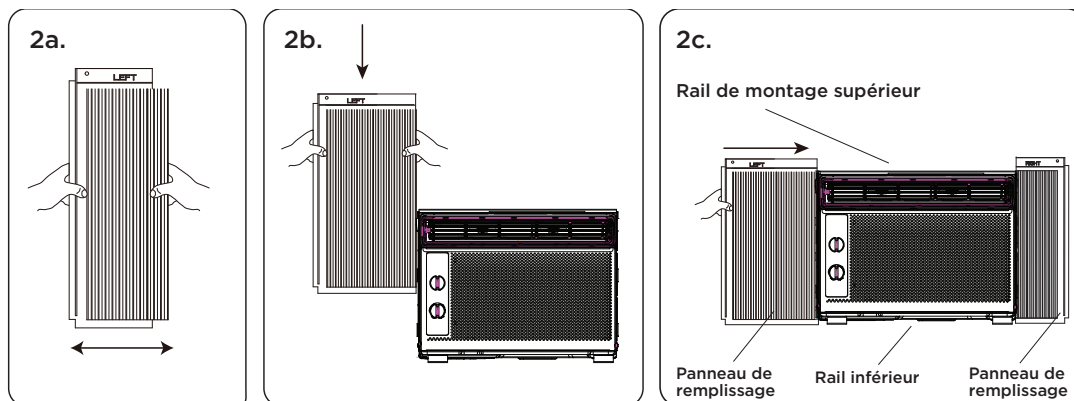

- 3.** Avec précaution, mettez le climatiseur en place dans la fenêtre à l'endroit désiré (opération normalement effectuée par deux personnes). Fermez bien la fenêtre. Le climatiseur doit être légèrement incliné vers l'extérieur pour permettre l'égouttement de l'eau.

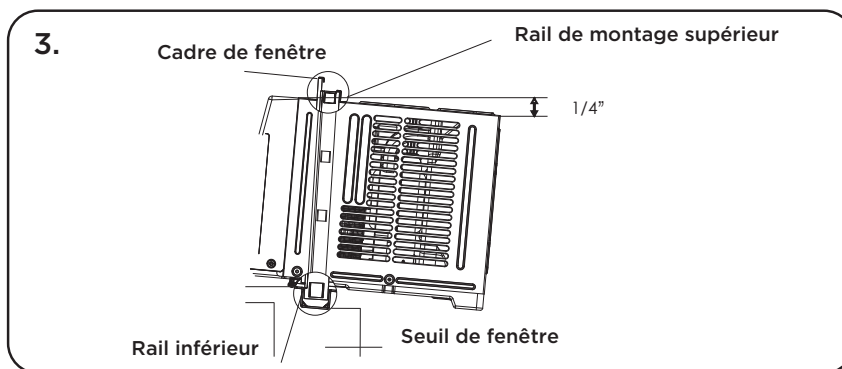

- 4a.** Immobilisez le climatiseur sur le cadre de fenêtre à l'aide des vis $\frac{1}{2}$ po fournies. Fixez bien chaque panneau extenseur (gauche et droit). Il se peut que vous ayez à percer un avant-trou dans le cadre de fenêtre pour fixer ces vis dans le châssis.

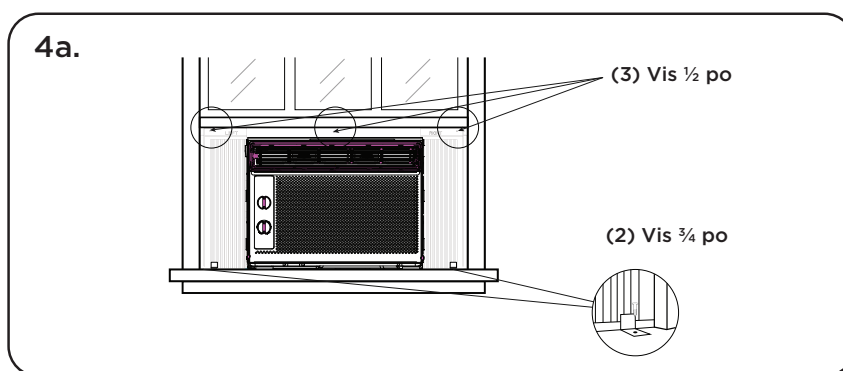

- 4b.** Installez le cadre de verrouillage entre le panneau extenseur et le seuil de fenêtre et attachez-les ensemble à l'aide de la vis de blocage $\frac{3}{4}$ po. Répétez l'opération pour chaque côté.
- 4c.** Pour maintenir la fenêtre fermée, fixez le verrou de châssis entre le dessus de la fenêtre coulissante et le cadre de fenêtre à l'aide de deux des vis $\frac{3}{4}$ po fournies.

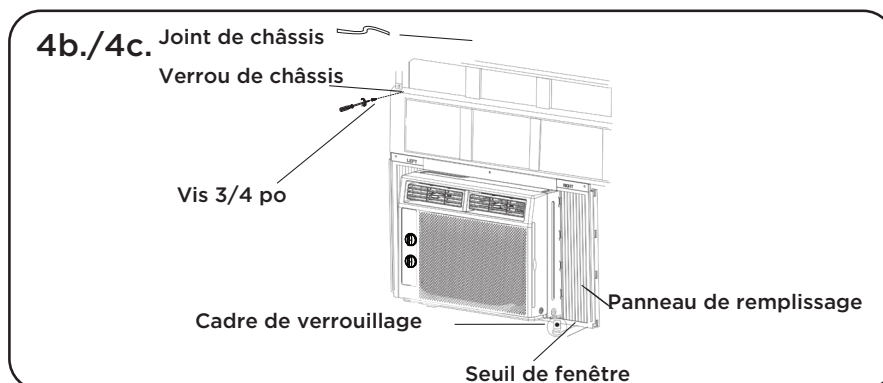

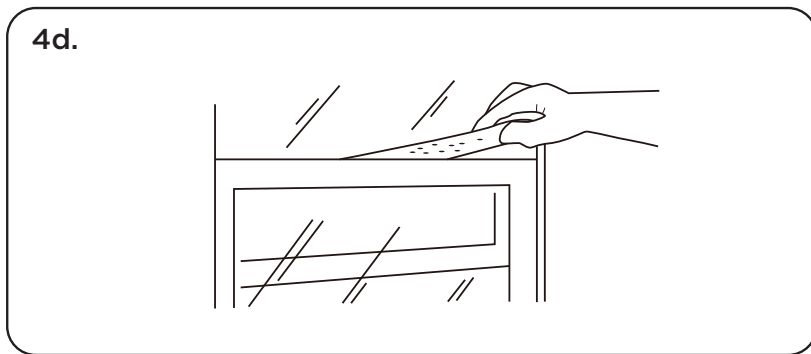

- 4d.** Pour empêcher l'air extérieur d'entrer dans la pièce, insérez le joint supérieur en caoutchouc mousse coupé à la largeur de la fenêtre dans la partie supérieure.



5. Branchez l'appareil dans une prise électrique conformément aux instructions spécifiées plus haut dans la section Alimentation. Sur le panneau de contrôle, mettez l'appareil en mode Refroidissement.

Comment régler votre climatiseur

Tout ce que vous devez savoir pour rester au frais !

1. **Alimentation** - allumez l'appareil en réglant la molette de sélection sur le réglage désiré.
2. **Mode de refroidissement**- pour un refroidissement maximal, réglez la molette de sélection à . En mode Frais élevé (HIGH COOL), le ventilateur fonctionnera automatiquement au maximum, ce qui favorisera la circulation d'air dans la pièce.
3. **Mode ventilation** - pour les modes Ventilation seulement, choisissez , ou . Le climatiseur ne refroidira pas la pièce en mode Ventilation..
4. **Thermostat** - tournez la molette TEMP pour régler le thermostat à la température désirée. Pour un refroidissement maximal, tournez la molette TEMP à « 7 » (Frais max.).
5. **Évents orientables** - pour diriger la circulation d'air. Utilisez la manette horizontale pour contrôler le déplacement horizontal (latéralement) et déplacez le déflecteur d'air pour contrôler la direction verticale.
6. **Minimisez l'usure** - pour minimiser l'usure normale, attendez au moins 3 minutes avant de changer de MODES. Cela empêchera le compresseur de surchauffer et le disjoncteur de couper.
7. **Filtre** - Il est recommandé de nettoyer votre filtre tous les mois. Retirez le filtre en le faisant glisser sur le côté avant droit du climatiseur. Lavez-le délicatement avec un détergent doux pour vaisselle et laissez-le sécher complètement avant de le réinstaller dans le climatiseur.

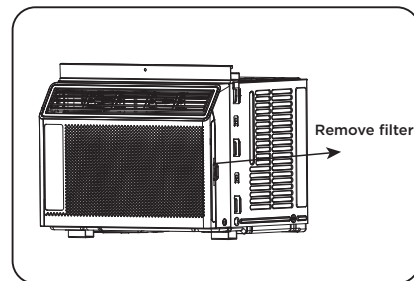

Sons de fonctionnement normaux

Vous pourriez entendre un cliquetis, causé par l'eau qui heurte le condenseur les journées pluvieuses ou très humides. Cette particularité aide à extraire l'humidité et à augmenter l'efficacité.

Vous pourriez aussi entendre le clic du thermostat lorsque le compresseur se met en marche ou arrête. Les journées pluvieuses ou très humides, l'eau s'accumulera dans le bac de condensation; il se peut aussi qu'elle déborde et s'égoutte à l'extérieur de l'appareil. Le ventilateur peut fonctionner même lorsque le compresseur est arrêté.

Conseils de dépannage

Vous avez de la difficulté à terminer l'installation? Pas de souci, la solution est habituellement simple.

PROBLÈMES	POSSIBLE CAUSES	SOLUTIONS
Le climatiseur ne démarre pas	Le climatiseur est débranché	<ul style="list-style-type: none"> • Vérifiez si la fiche du climatiseur est bien enfoncée dans la prise de courant.
	Le fusible a sauté ou le disjoncteur est désactivé	<ul style="list-style-type: none"> • Vérifiez la boîte à fusibles ou le panneau du disjoncteur de la maison; remplacez le fusible ou réarmez le disjoncteur.
	Il y a une panne d'électricité	<ul style="list-style-type: none"> • L'appareil redémarrera automatiquement quand l'électricité sera rétablie. • Une temporisation de protection d'environ 3 minutes évite la surcharge du compresseur. Pour cette raison, il se peut que, pendant les 3 minutes suivant sa remise sous tension, l'appareil ne démarre pas le refroidissement normal.
	L'interrupteur de courant est déclenché	<ul style="list-style-type: none"> • Appuyez sur le bouton Réinitialisation (RESET) situé sur le cordon d'alimentation. • Si le bouton Réinitialisation ne reste pas enclenché, cessez d'utiliser le climatiseur et contactez un technicien qualifié.
Le climatiseur ne rafraîchit pas comme il devrait	La circulation d'air est limitée	<ul style="list-style-type: none"> • Assurez-vous que rien n'entrave la circulation d'air devant le climatiseur – rideaux, stores ou meuble.
	Le contrôle de la température n'est peut-être pas réglé correctement	<ul style="list-style-type: none"> • Abaissez la température du thermostat.
	Le filtre à air est sale	<ul style="list-style-type: none"> • Nettoyez le filtre. Voir la section « Nettoyage et entretien » du manuel.
	La pièce est peut-être trop chaude	<ul style="list-style-type: none"> • Après la mise en marche du climatiseur, quelques minutes seront nécessaires avant que la pièce refroidisse.
	Il y a fuite de l'air froid	<ul style="list-style-type: none"> • Vérifiez les bouches d'air chaud et les retours d'air froid.
	Les serpentins refroidisseurs sont gelés	<ul style="list-style-type: none"> • Voir plus bas la section « Le climatiseur gèle ».
Le climatiseur gèle	La circulation d'air est bloquée par de la glace, ce qui empêche le climatiseur de refroidir la pièce	<ul style="list-style-type: none"> • Réglez le mode sur la ventilation la plus rapide ou sur le Refroidissement rapide (High Cool) avec une température plus élevée au thermostat.
De l'eau s'égoutte à l'extérieur	Temps chaud et humide	<ul style="list-style-type: none"> • C'est normal.
De l'eau s'égoutte dans la pièce	L'inclinaison du climatiseur vers l'extérieur n'est pas suffisante	<ul style="list-style-type: none"> • Pour que l'eau s'écoule bien, assurez-vous que l'arrière du climatiseur est légèrement plus bas que l'avant.
L'eau s'accumule dans le bac de condensation	L'humidité extraite de l'air s'égoutte dans le bac de condensation	<ul style="list-style-type: none"> • C'est normal dans les zones à faible humidité pendant une courte période et, dans les zones très humides, pour une période plus longue.

Garantie limitée de TCL North America

Tous les nouveaux modèles de produits TCL, y compris les téléviseurs ACL et DEL, les barres de son et les appareils électroménagers, y compris les climatiseurs de fenêtre, les climatiseurs portables et muraux, les déshumidificateurs, les purificateurs d'air et les aspirateurs robots (chacun étant désigné individuellement comme un « produit » ou une « unité », et ensemble comme les « produits »).

Ce que couvre votre garantie : les défauts matériels ou de fabrication au propriétaire initial de ce produit TCL lorsqu'il a été acheté à l'état neuf chez un revendeur agréé de produits de marque TCL au Canada et emballé avec cette déclaration de garantie.

Nouveaux produits (usage non commercial)

Pendant combien de temps après votre achat : Un (1) an à compter de la date d'achat pour les pièces et la main-d'œuvre pour une utilisation non commerciale.

Nouveaux produits (usage commercial)

Pendant combien de temps après votre achat : Six (6) mois à compter de la date d'achat pour les pièces et la main-d'œuvre pour une utilisation commerciale.

L'utilisation commerciale comprend, sans s'y limiter, l'utilisation de ce produit dans un environnement commercial ou d'affaires, l'utilisation de ce produit dans une institution ou à des fins institutionnelles, ou d'autres fins commerciales, y compris des fins de location.

Ce que nous ferons

- À la discrétion de TCL, (1) payer à un Centre de service agréé TCL les frais de main-d'œuvre et les pièces pour réparer votre produit, ou (2) remplacer votre produit par un produit neuf, remis à neuf ou réusiné de valeur équivalente. La décision de réparation ou de remplacement sera prise uniquement par TCL. Voir la section intitulée « Comment obtenir un service ».

Comment obtenir le service

- Avant de soumettre une demande de service de garantie, veuillez visiter le site support.tcl.com dans la section Foire aux questions (FAQ) pour des suggestions utiles de dépannage supplémentaires.
- Pour obtenir un service de garantie, contactez le service d'assistance clientèle TCL en visitant le site support.tcl.com/contact-us. Veuillez avoir sous la main le type de votre produit, le numéro de modèle, le numéro de série et le code postal. Le dépannage et l'approbation préalable d'un représentant TCL DOIVENT avoir lieu avant d'envoyer votre produit à un centre de service TCL.
- Un représentant doit résoudre votre problème par téléphone, par clavardage ou par courriel avant de fournir le service. S'il est déterminé que votre appareil doit être réparé, le lieu de réparation sera à la seule discrétion de TCL sur la base de la déclaration de garantie limitée.
- À la seule discrétion de TCL, les écrans de téléviseurs de 43 pouces et moins seront soit réparés dans un Centre de service TCL agréé, soit échangés directement contre une unité neuve, remise à neuf ou recertifiée. À la seule discrétion de TCL, les écrans de télévision de 44 pouces ou plus seront soit réparés, soit échangés directement contre une unité neuve, remise à neuf ou recertifiée dans un centre de service agréé TCL ou à domicile. À la seule discrétion de TCL, les barres de son et les appareils électroménagers, y compris les climatiseurs de fenêtre, les climatiseurs portables et muraux, les déshumidificateurs, les purificateurs d'air et les aspirateurs robots, seront soit réparés, soit échangés directement contre une unité neuve, remise à neuf, ou recertifiée dans un centre de service TCL agréé ou à domicile. Dans le cas d'une visite de service où le technicien sur place, à sa seule discrétion, juge que les conditions du domicile ou de la propriété sont dangereuses ou non sécurisées, TCL se réserve le droit d'annuler ou de reprogrammer la visite de service ou d'opter pour un échange de l'unité sous garantie contre une unité remise à neuf ou recertifiée au lieu de la visite de service à domicile.
- TCL n'est pas responsable des frais de transport pour la couverture de la garantie, y compris, mais sans s'y limiter, la réparation ou le remplacement de l'unité, jusqu'au centre de service agréé TCL ou à l'adresse désignée par TCL. Toutefois, TCL prendra en charge les frais de retour vers une adresse canadienne uniquement. TCL fournira des instructions pour l'emballage et l'expédition de l'unité au Centre de service agréé TCL ou à l'adresse désignée par TCL. Les Unités mal emballées ou endommagées pendant l'expédition ne sont pas couvertes par la garantie limitée de votre produit.
- Pour obtenir un service de garantie, il faut présenter une preuve d'achat sous la forme d'un acte de vente ou d'une facture acquittée provenant d'un revendeur agréé et prouvant que le produit se trouve dans la période de garantie.
- Dans le cas où une unité doit être remplacée, une photo de l'arrière de l'unité indiquant le modèle et le numéro de série et une photo du problème du produit lui-même peuvent être requises.
- UNE AUTORISATION DOIT ÊTRE OBTENUE AVANT (1) D'ENVOYER TOUT PRODUIT À UN CENTRE DE SERVICE AGRÉÉ TCL OU (2) D'OBTENIR TOUT SERVICE DE RÉPARATION, DE REMPLACEMENT OU DE LOCATION À DOMICILE.

Ce que votre garantie ne couvre pas :

- Une unité vendue « telle quelle », « usagée », « reconditionnée en usine », « recertifiée par l'usine » ou « remise à neuf », en état ou avec des défauts.
- Les dommages causés par le transport ou la manutention, y compris les dommages pendant l'expédition depuis un détaillant (veuillez contacter votre détaillant pour obtenir de l'aide).
- Plans d'entretien prolongé achetés auprès des détaillants. Veuillez contacter votre détaillant pour obtenir de l'aide.
- Instruction du client. (Votre manuel du propriétaire décrit comment installer, régler et faire fonctionner votre unité. Toute information supplémentaire doit être obtenue auprès de votre revendeur agréé).
- Les appels de service à votre domicile pour la livraison ou le ramassage, l'installation, l'instruction, le remplacement des fusibles de la maison, le raccordement du câblage de la maison ou de la plomberie ou pour corriger des réparations non autorisées.
- Installation et réglages connexes, ou dommages résultant de l'installation.
- Dommages résultant de méthodes d'installation ou de réparation non approuvées.
- L'incapacité du produit à fonctionner en raison de problèmes de réception de signaux non causés par votre appareil ou en raison de pannes ou d'interruptions de courant ou d'un service électrique inadéquat.
- Les dommages résultant d'une mauvaise utilisation, d'un abus, d'une négligence, d'insectes, de l'usure normale, de dommages cosmétiques, d'une mauvaise manipulation, d'une installation défectueuse, d'un câblage électrique inadéquat ou de surtensions sur les lignes électriques.
- Dommages causés par l'utilisation du produit dans une atmosphère corrosive ou humide.
- Marquages ou images sur le panneau du téléviseur résultant de la visualisation d'images fixes (y compris, mais sans s'y limiter, certaines images 4:3 sur des téléviseurs à écran large ou des données ou images dans des emplacements fixes de l'écran provenant de bannières, de jeux vidéo ou de certains réseaux de diffusion).
- Les appareils dont les numéros de série d'usine originaux sont illisibles ou manquants, ou qui ont été modifiés, défigurés ou altérés de quelque manière que ce soit.
- Piles.
- Un téléviseur qui a été modifié ou incorporé à d'autres produits ou dont le numéro de série a été retiré ou altéré.
- Utilisation d'accessoires ou de composants qui ne sont pas compatibles avec ce produit.
- Un appareil acheté ou entretenu à l'extérieur du Canada.
- Les frais d'expédition de l'appareil au centre de service agréé TCL ou à l'adresse désignée par TCL. TCL prendra en charge les frais de retour au client à une adresse canadienne uniquement.
- Les cas fortuits ou de force majeure (à titre d'exemples illustratifs et pour éviter tout doute, de tels cas fortuits ou de force majeure comprennent, sans s'y limiter, les dommages causés par les tremblements de terre, les incendies, la foudre ou les inondations, qu'ils soient causés par la nature ou par l'homme).
- Les dommages spéciaux, accessoires ou consécutifs.

LIMITATION DE LA GARANTIE

- LA GARANTIE MENTIONNÉE CI-DESSUS EST LA SEULE GARANTIE APPLICABLE À CE PRODUIT. AUCUNE INFORMATION VERBALE OU ÉCRITE DONNÉE PAR TTE TECHNOLOGY INC. DBA TCL NORTH AMERICA, SES AGENTS OU EMPLOYÉS NE PEUVENT CRÉER UNE GARANTIE OU AUGMENTER OU MODIFIER DE QUELQUE MANIÈRE QUE CE SOIT LA PORTÉE DE CETTE GARANTIE.
- LA RÉPARATION OU LE REMPLACEMENT COMME PRÉVU PAR CETTE GARANTIE EST LE RECOURS EXCLUSIF DU CONSOMMATEUR. TTE TECHNOLOGY INC. DBA TCL NORTH AMERICA NE SERA PAS RESPONSABLE DES DOMMAGES SPÉCIAUX, ACCESSOIRES OU CONSÉCUTIFS RÉSULTANT DE L'UTILISATION DE CE PRODUIT OU DÉCOULANT D'UNE VIOLATION DE TOUTE GARANTIE EXPRESSE OU IMPLICITE SUR CE PRODUIT. CET AVIS DE NON-RESPONSABILITÉ ET CETTE GARANTIE LIMITÉE SONT RÉGIS PAR LES LOIS DE L'ÉTAT DE CALIFORNIE. SAUF DANS LA MESURE INTERDITE PAR LA LOI APPLICABLE, TOUTE GARANTIE IMPLICITE DE QUALITÉ MARCHANDE OU D'ADÉQUATION À UN USAGE PARTICULIER SUR CE PRODUIT EST LIMITÉE À LA GARANTIE APPLICABLE ET À LA PÉRIODE DE GARANTIE INDIQUÉE CI-DESSUS. CETTE GARANTIE EST SUSCEPTIBLE D'ÊTRE MODIFIÉE SANS PRÉAVIS. VEUILLEZ VISITER WWW.TCL.COM POUR CONSULTER LA VERSION LA PLUS RÉCENTE.

Comment la loi provinciale s'applique-t-elle à cette garantie

- Certaines provinces n'autorisent pas l'exclusion ou la limitation des dommages accessoires ou indirects, ni la limitation de la durée d'une garantie implicite, de sorte que les limitations ou exclusions ci-dessus peuvent ne pas s'appliquer à vous.
- Cette garantie vous donne des droits légaux spécifiques et vous pouvez également avoir d'autres droits qui varient d'une province à l'autre.

Si vous avez acheté votre appareil à l'extérieur du Canada ou si vous cherchez à obtenir un service de garantie à l'extérieur du Canada, cette garantie ne s'applique pas. Contactez votre revendeur pour obtenir des informations sur la garantie. Les appels de service qui ne concernent pas une fabrication ou des matériaux défectueux ne sont pas couverts par cette garantie limitée. Les coûts de ces appels de service sont à la charge exclusive de l'acheteur.

TCL



Need more help? / ¿Necesitas más ayuda? / Besoin d'aide ?

support.tcl.com

1-800-825-6747